



KABIR

گروه صنعتی کبیر

HONDA CG 200

دفترچه راهنمای موتور سیکلت





فهرست

- ۲..... راهنمای خرید موتورسیکت
- ۳..... چگونه با توجه به نیاز خود یک مدل مناسب انتخاب کنید ..
- ۵..... چگونه کیفیت یک موتورسیکت را بسنجیم
- ۶..... چگونه یک نام تجاری قابل اعتماد انتخاب کنیم
- ۷..... چگونه کیفیت خدمات محصول را بسنجیم
- ۸..... چگونه از گرفتار شدن در دام قیمت جلوگیری کنیم
- ۹..... نحوه انتخاب سایت خرید
- ۱۰..... اصول اجزا و نام های آن ها
- ۱۳..... مشخصات اصلی CG 200
- ۱۴..... تجهیزات و عملکرد
- ۱۷..... تجهیزات و عملکرد
- ۲۱..... جدول چک آپ روزانه
- ۲۲..... جدول چک آپ دوره ای
- ۲۳..... اصول سواری ایمن
- ۲۴..... بررسی قبل از رانندگی



- ۲۵ بررسی، تعمیر و نگهداری
- ۲۶ بررسی، تعمیر و نگهداری
- ۲۹ بررسی، تعمیر و نگهداری
- ۳۳ بررسی، تعمیر و نگهداری
- ۳۶ بررسی، تعمیر و نگهداری
- ۳۹ بررسی، تعمیر و نگهداری
- ۴۱ روش راه اندازی موتور.....
- ۴۲ روش راه اندازی موتور.....
- ۴۷ آب بندی موتورسیکلت جدید
- ۴۹ ساختمان الکتریکی
- ۴۹ نکات ضروری برای خریداران
- ۵۰ آدرس شرکت :
- ۵۲ شرایط ضمانت موتورسیکلت

راهنمای خرید موتورسیکلت

موتورسیکلت به عنوان یک کالای بزرگ در زندگی مدرن ،
مسئولیت سنگین حمل و نقل زندگی و کار مردم را بر عهده



می گیرد. بنابراین هنگام انتخاب خرید باید به نیازهای عملی توجه شود و مدل محصولات، کیفیت، برند، خدمات، قیمت و غیره در نظر گرفته شود.

چگونه با توجه به نیاز خود یک مدل مناسب انتخاب کنید

هنگام انتخاب یک مدل موتورسیکلت، باید نیازهای عملی خود و همچنین ویژگی های انواع مدل های مختلف را در نظر گرفت. موتورسیکلت به عنوان نوعی وسیله حمل و نقل، نه تنها جا به جایی را تسهیل می کند، بلکه در برخی موارد حمل و نقل کالا را نیز برعهده می گیرد، با توجه به ساختارهای مختلف آن، می توان آن را به پنج نوع تقسیم کرد: نوع بست رایدینگ، نوع پدالی، نوع سبک، چاپد (کروز) و نوع مسابقه ای. ، موارد خاص دیگر که به شرح زیر هستند:

۱. نوع سبک: راحت و ایمن هستند. سوار شدن و یادگیری رانندگی آن ها آسان است. عملکرد معمولی دارد و نمی تواند بار سنگین حمل کند. این موتورسیکلت ها برای زنان و درجاده های شهری مناسب است.



۲. نوع محبوب: چرخ های بزرگ، ساختار جذاب، شکل زیبا، سبک منحصر به فرد و بدنه ای مناسب برای تفریح دارند. معمولاً بار حمل نمی کند و عملکرد خوبی در جاده های بیرون شهری ندارند، بنابراین برای تردد شهری مناسب هستند.

۳. نوع مسابقه ای: بدنه آن محکم و تحسین برانگیز است، دارای قدرت عالی و سرعت بالا است و قابلیت حمل بار ندارد. رانندگی این موتورسیکلت بستگی زیادی به شرایط جاده دارد و در مناطقی که شرایط جاده بهتری دارند سبک تر و بهتر حرکت می کند، بنابراین به دلیل برخی موارد امنیتی، استفاده از آن در برخی شهرها ممنوع است.

۴. نوع بست رایدینگ: دارای چرخ های بزرگ، ساختار محکم، عملکرد خوب در سطح جاده و قابلیت بارگیری بالا است. برای سوار شدن در مناطقی با شرایط جاده ای بد یا برای حمل و نقل کالا مناسب است.

۵. نوع پدالی: به دلیل داشتن چرخ های کوچک و پدال های پهن، سواری آن ایمن و راحت است، اما برای حمل با مناسب نیست. بنابراین برای سوار شدن در مناطق با جاده های ایمن مناسب است.

راهنمای خرید موتورسیکلت



چگونه کیفیت یک موتورسیکلت را بسنجیم

- دقت کنید که بدنه وسیله نقلیه کاملاً سالم باشد، آیا روی سطح آن اثری از شکستگی، شکاف، برآمدگی و فرورفتگی وجود دارد یا خیر.
- دفترچه راهنمای وسیله نقلیه، دفترچه فنی و غیره را بررسی کنید تا اشتباهاً محصولات تقلبی خریداری نکنید.
- دقت کنید که آیا تجهیزات ذکر شده در دفترچه راهنما به همراه وسیله نقله ارائه شده اند یا خیر.
- در هنگام خرید دوستانی که تجربه زیادی از رانندگی موتورسیکلت دارند را با خودتان همراه کنید تا از راهنمایی های آن ها بهره مند شوید.
- به موارد زیر دقت کنید، موتورسیکلت را به خوبی بررسی کنید:

۱. آیا استارت زدن آسان است

۲. صدای موتور قدرتمند است

۳. آیا کمک راه انداز آن عملکرد راحت و موثری دارد.

۴. آیا اجزای الکتریکی از جمله چراغ جلو و چراغ های چرخش و غیره، فعال هستند.



۵. آیا اجزای کلیدی مانند پستی، ترمز، صندلی و غیره، راحت و موثر هستند.

چگونه یک نام تجاری قابل اعتماد انتخاب کنیم

- میزان فروش موتورسیکلت این نام تجاری در مناطق اطراف شما چگونه است، برندی که میزان فروش بالایی دارد اغلب قابل اعتماد است.
- برای قضاوت در مورد قدرت واقعی و سبک کاری شرکت، اطلاعات مرجع مربوط به شرکت های مربوطه را در محل خرید بررسی کنید. به طور کلی اطلاعات مربوط به شرکت در داده های مربوطه آن منعکس می شود، اما باید غربال شوند.
- برای اینکه بدانید کیفیت محصولات یک شرکت چگونه است، بهتر است بدانید گواهینامه ISO9002 نماد کنترل کیفیت شرکت برای رسیدن استانداردهای معینی است. نظارت فنی منظم ملی و بین المللی و همچنین دارا بودن گواهی کیفیت مرجع مهمی است.
- از برخی آمارهای معتبر نیز می توان به عنوان مرجعی مانند میزان فروش سالانه، میزان تصاحب بازار، رتبه های فروش سالانه و غیره استفاده کرد که به صورت دوره ای در برخی از



روزنامه های ملی، مجلات مانند اخبار موتور های چینی و غیره منتشر می شوند.

- از اینکه آیا تعهد خدمات شرکت سازنده، مانند سرویس رایگان بعد از یک دوره خاص کامل است اطمینان حاصل کنید، بررسی کنید که آیا بخش تعمیرات مربوط به این برند راه اندازی شده یا خدماتی از این قبیل توسط کارخانه ارائه می شود یا خیر.

راهنمای خرید موتور سیکت

چگونه کیفیت خدمات محصول را بسنجیم

با وجود ارائه ی استاندارد خدمات ملی برای تمامی محصولات موجود در بازار، بین خدمات محصول برندهای مختلف تفاوت وجود دارد، برخی از شرکت ها حوزه خدمات خود را به منظور افزایش اعتبار شان گسترش می دهند. اگر اینطور باشد ابتدا باید این برند را مد نظر قرار داد. خدمات کامل شامل موارد زیر است:



چگونه از گرفتار شدن در دام قیمت جلوگیری کنیم

هنگام انتخاب یک موتورسیکلت، مشاوره جامع برای گرفتار نشدن در هر دام ضروری است. هنگام انتخاب یک محصول با عملکرد، سبک و قیمت پایین تر، موارد های زیر باید بررسی شوند:

- آیا این محصول جعلی است.
- محل اصلی تولید قطعات مهم مانند موتور کجاست، آیا در کارخانه های معتبر تولید می شوند.
- آیا خدمات پس از فروش دارد، تعهدات خدمات آنها چیست، آیا محدوده تعهدات برای تعمیر مشخص است، آیا این سایت فروش یا کارخانه مسئول خدمات تعمیر است.
- آیا نام تجاری آن معتبر است یا خیر.
- آیا اطلاعات های ارائه شده قبل از خرید، واقعی و کافی هستند.
- نیاز خود را به طور کامل بشناسید، محصولات مناسب را انتخاب کنید، به هر سوالی که از شما پرسیده می شود پاسخ دهید.



- آیا آنها بررسی، رفع اشکال، تعویض روغن موتور، تامین بنزین را در دستور کار خود دارند یا خیر؟
 - تعمیر کامل قطعات بیمه شده تا یک سال یا ۱۰۰۰۰ کیلومتر در برنامه آن ها وجود دارد یا خیر؟
 - نظرسنجی منظم از خریداران، بررسی و تعمیر و نگهداری موتورسیکلت ها در برنامه های شان گنجانده شده است یا خیر؟
 - تعمیرکاران حرفه ای، سایت های تعمیر راحت برای برقراری ارتباط دارند یا خیر؟
- انواع مختلف خرید (به صورت معامله یا خرید مستقیم) و اعمال رویه های کاری آن ها چگونه است.

نحوه انتخاب سایت خرید

در حال حاضر از آنجایی که تاجران در زمینه فروش موتورسیکلت در یک سطح نیستند، بنابراین برای جلوگیری از مشکلات نگهداری ناشی از خرید نادرست، باید بازار بزرگ و فروشگاه های ویژه ای را انتخاب کنید که توسط تولید کنندگان یا فروشگاه ها با مجوز ویژه تعیین شده است.



اصول اجزا و نام های آن ها

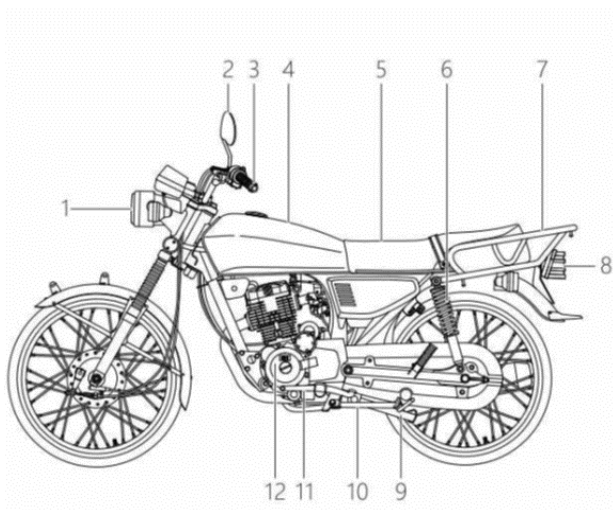

- ۱- چراغ جلو
- ۲- آینه دید عقب
- ۳- سوئیچ فرمان سمت چپ
- ۴- باک بنزین
- ۵- صندلی
- ۶- دامپر عقب
- ۷- قفسه
- ۸- چراغ عقب
- ۹- جک اصلی



۱۰- جک جانبی

۱۱- اهرم تعویض دنده

۱۲- موتور

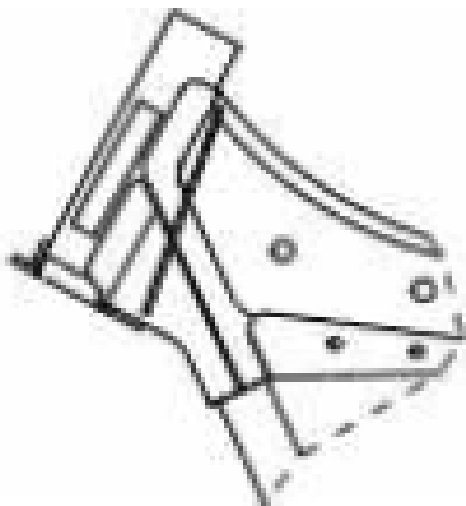

شماره پلاک و شاسی

شماره پلاک و شاسی در این بخش نوشته می شود و شماره vin را نیز می توان در این جا مشاهده کرد.

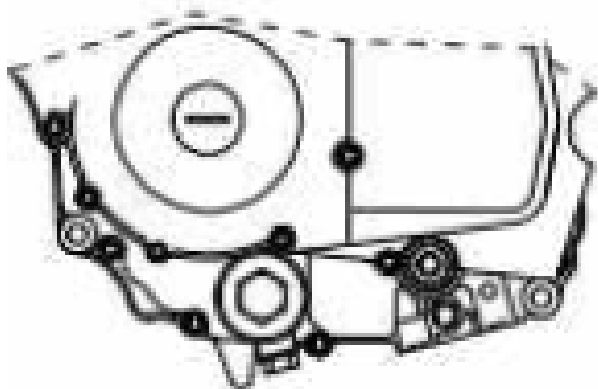

شماره موتور

شماره موتور در پایین سمت چپ موتور نوشته شده است.



مشخصات اصلی CG 200

C.D.I	سیس تم احترا ق	۸*۱۰/۲ ۵۰۰	حداکثر قدرت			CG 200
NGK: DBEA. 2C6	شمع	الکتری کی یا پدالی	شیوه استارت		۸۱۰*۲۲۰ ۱۰۳۰*	ابعاد (میلی متر)
12 ولت ۶/۵ - اهم	اکومو لاتور	فشاری و افشانه ای	شیوه روغنکاری		۱۲۲۰	فاصله محوری (میلی متر)
۱۵ آمپر	فیوز	SAE 15W/ 40SF	روغنکاری		۹۹	وزن خالص (کیلوگرم)
۱۲ ولت، ۳۵ وات ' ۳۵ وات	چراغ جلو	- ۲/۵۰ ۱/۲،۷۵ ۱۸-۸	ج لو	است اندارد تایر	۱۵۰	وزن بار (کیلوگرم)
۱۲ ولت، ۱۰ وات ۴*	نور چرخ شی	۳/۰۰ ۱۷-	ع ق ب		۸/۵	حجم بنزین (لیتر)
۱۲ ولت؛ ۵ وات، ۲۱ وات	نور عمود ی	دیسک	ج لو	شیوه ترمز	رانندگی زنجیره ای	روش رانندگی



۱۴ ولت، ۳ آمپر، ۱۰۵ سی بل	بوق برقی	استوانه ای	ع ق ب		۸۵/۵	حداکثر سرعت(کیلوم تر/ساعت)
۱۴ولت، ۳ وات* ۲	چراغ سرع ت سج	spake Light meta	ج لو	نوع چرخ	تک سیلندر، خنک کننده هوا - ۴ پیستو ن	نوع موتور
۱۴ولت ، ۵ وات	چراغ های جانبی	spake Light meta	ع ق ب		۶۳/۵ ۴۹/۵*	قطر * حرکت (میلی متر)

تجهیزات و عملکرد

الف- سوئیچ احتراق

خروج کلید	عملکرد	حرکت سوئیچ
می توان کلید را بیرون آورد .	کل مدار خاموش است، موتور نمی تواند روشن شود	
نمی توان کلید را بیرون آورد.	کل مدار بسته است، موتور و نور قابل کنترل است. (دستگاه در حال آماده به کار یا روشن است)	

ب- اندازه ها و چراغ های نشانگر

نام	عملکرد
سرعت نگار	سرعت حرکت را نشان می دهد.
سرعت چرخشی	سرعت چرخش موتور را نشان می دهد.
کیلومتر شمار	میزان کیلومترهای طی شده توسط موتورسیکلت.
نشانگر سیگنال گردش	هنگام تغییر جهت، این نشانگر چشمک می زند.
دنده غیر فعال نشانگر نور	وقتی موتور در دنده دور آرام است چشمک می زند. (سبز)
نشانگر دنده	شماره دنده را نشان می دهد.
چراغ سیگنال فاصله دور	هنگام روشن کردن سیگنال فاصله دور چراغ سر، چشمک زد (آبی).

درب مخزن روغن



حجم مخزن روغن ۸/۵۱ لیتر و حجم روغن زاپاس ۲ لیتر است.

برای باز کردن درب باک بنزین، کلید سوئیچ استارت را به درب باک وصل کنید، کلید را ۹۰ درجه در جهت عقربه ساعت



بچرخانید . در این حالت درب باک را می توان باز کرد، پس از پر شدن بنزین، درب باک را به حالت اولیه فشار دهید و کلید سوئیچ احتراق را خارج کنید.

مخزن روغن در زاویه ۹۰ درجه باک بنزین قرار دارد.

هنگام پر کردن روغن در مخزن بنزین، از سطح محدود مشخص شده تجاوز نکنید (از گردن باک تجاوز نکنید). پس از پر کردن روغن، درب باک بنزین را محکم ببندید. از آنجایی که بنزین قابل احتراق است و در شرایط خاص به راحتی مشتعل می شود، هنگام باز کردن درب باک بنزین، ابتدا مطمئن شوید که موتور کاملاً خاموش است ، مراقب باشید که سیگارهای در حال سوختن و سایر مواد قابل احتراق نزدیک تان نباشد.

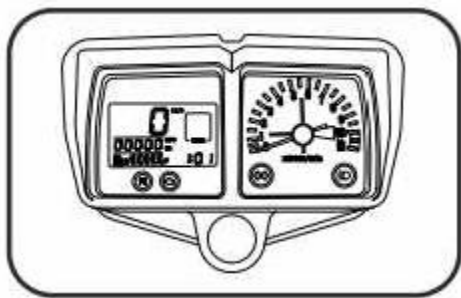





تجهیزات و عملکرد

ج - سوئیچ سوخت

یک سوئیچ سه حالت در سمت چپ کاربراتور قرار دارد

 خاموش: وقتی سوئیچ در این حالت است، مخزن سوخت کاربراتور را با روغن تامین نمی کند. اگر موتورسیکلت در حال استفاده نیست، حتماً آن را خاموش کنید.

 روشن: وقتی سوئیچ در این حالت است، روغن موجود در مخزن سوخت به داخل کاربراتور جریان دارد.

 (موقعیت یدکی): سوئیچ سوخت در (موقعیت یدکی) قرار دارد، روغن زاپاس به داخل کاربراتور جریان دارد. تنها زمانی که روغن در دسترس نیست، روغن یدکی استفاده می شود و سوئیچ به سمت آن حرکت می کند. روغن باید در اسرع وقت به مخزن روغن اضافه شود.





پس از اضافه کردن روغن، موتور را روشن کنید، سوئیچ سوخت نباید در آن موقعیت قرار گیرد. قبل از این که روغن کاملاً تمام شود روغن اضافه کنید.

د- دسته اصلی سمت راست

۱- دکمه استارت  وقتی موتور در حرکت نیست کلاچ را کاملاً آزاد کنید. دکمه استارت را فشار دهید موتور



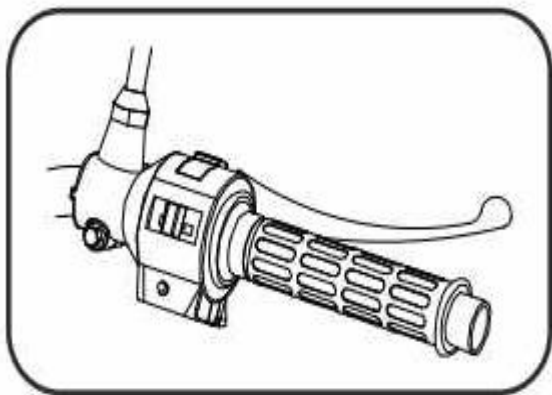

الکتریکی روشن می شود. (دکمه را بیش از ۳ ثانیه نگه
ندارید)

۲- سوئیچ چراغ ها   : وقتی سوئیچ در حالت
● قرار دارد ، چراغ جلو و عقب خاموش هستند. وقتی
این سوئیچ در حالت  قرار دارد ، چراغ های جانبی ،
عقب و چراغ داشبورد روشن هستند. وقتی سوئیچ در
حالت  قرار دارد سوئیچ چراغ جلو و همچنین نوربالا و
چراغ جلو که توسط فرمان چپ کنترل می شود روشن
هستند.





۳- سوئیچ سیگنال خطر : وقتی در حالت  قرار دارد، موتورسیکلت را خاموش کنید.

چراغ جلو و چراغ چرخ عقب روشن می شوند تا دیگران موقعیت شما را ببینند. وقتی سوئیچ در حالت  قرار دارد همه چیز عادی است.

۴- نگهدارنده چرخ شتاب نگار - برای کنترل سرعت چرخش موتور جهت شتاب گرفتن را به سمت خود بچرخانید و برای کاهش سرعت به جهت معکوس بچرخانید.

۵- ترمز چرخ جلویی - وقتی روی ترمز را فشار می دهید، ترمز چرخ جلو فعال می شود و چراغ های ترمز عقب روشن می شوند.

۶- اگر چرخ جلو دارای برقگیر دیسکی است (مخزن روغن محرک سیال برقگیر جلویی)، روغن نباید از زیر خط روغن پایین تر باشد.



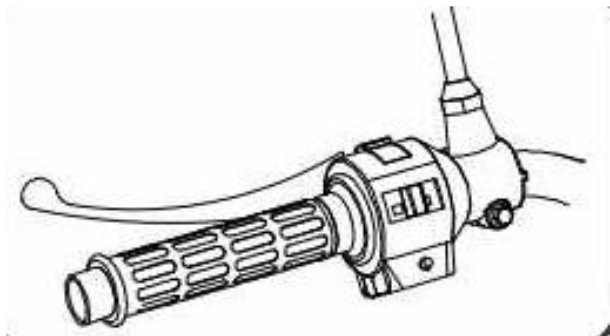

در صورت لزوم روغن ترمز مخصوص اضافه کنید.



۰۴- تجهیزات و عملکرد







ر-دسته اصلی سمت چپ

۱- بوق:  برای بوق زدن آن را فشار دهید .

۲- چراغ راهنما  : برای گردش به چپ  و برای گردش

به راست  را بزنید. بعد از فشردن هر یک از آنها سوئیچ را به حالت وسط برگردانید . در این حالت سیگنال همچنان روشن است، یکی از چراغ های چرخشی جلو و عقب (چپ یا راست) و چراغ چرخان (TURN) چشمک می زند، دکمه را فشار دهید تا خاموش شود.



- ۳- دکمه نور بالا و چراغ جلو   : زمانی که سوئیچ سمت راست را روشن کنید  چراغ جلو، چراغ عقب، چراغ های جانبی و چراغ داشبورد روشن می شوند. دکمه را روی  قرار دهید تا کلید چراغ جلو روشن شود، دکمه را روی  قرار دهید تا سوئیچ نور بالا و نشانگر روی تابلو به ترتیب روشن شود. کلید عمومی سمت راست را روی  قرار دهید تا همه چراغ ها خاموش شوند.
- ۴- اهرم کلاچ: وقتی موتور را روشن کنید یا کلاچ را فشار دهید، روی نگهدارنده بسته شده و حرکت چرخ عقب قطع می شود.

جدول چک آپ روزانه

گزینه ها	توضیحات
روغن روان کننده موتور	آیا روغن در حد خط مقیاس تعیین شده است؟ (۹، ۰ لیتر)
بنزین	آیا سوخت کافی است؟ (بنزین و روغن نباید با هم مخلوط شوند)
ترمز	وضعیت ترمز جلو چگونه است (فاصله آن با دسته ۱۰-۲۰ میلی متر است)



وضعیت ترمز عقب چگونه است (فاصله پدال ۲۰-۳۰ میلی متر است)	
آیا فشار باد لاستیک جلو نرمال است؟ (۱۷۵kpa استاندارد)	تایر
آیا فشار باد لاستیک عقب نرمال است؟ (۲۲۵ kpa استاندارد)	
آیا به طور غیرمعمول شل یا بسیار سفت؟	دسته ها
آیا مایع باتری در خط مقیاس تعیین شده است؟	آکومولاتور
آیا عملکردها در وضعیت خوبی قرار دارند و نور طبیعی است؟	کنتور، نور و آینه دید عقب
آیا پیچ و مهره ها شل هستند؟	پیچ کردن اجزای اصلی
آیا نکته غیر طبیعی مشاهده می کنید؟	نکات غیر معمول

جدول چک آپ دوره ای

اگر ۱۰۰۰ تا ۱۵۰۰ کیلومتر در ماه رانندگی می کنید این جدول را به خوبی مطالعه کنید.

راهنمای جدول : * = تنظیمات را بررسی کنید



R = نیاز به تعویض دارد

C = تمیز کنید

L = روغنکاری کنید

تذکر: در مناطقی که جاده های ماسه ای یا محیط های آلوده دارند، باید تمیز کردن فیلتر زودتر از موعد انجام شود.

اصول سواری ایمن

۱- ترمز گرفتن در جاده خیس دشوار است، بنابراین در صورت لیز خوردن و افتادن موتورسیکلت باید از ترمز کردن فوری خودداری کرد.

۲- در حین نزدیک شدن به گوشه خیابان یا تقاطع، سرعت باید کم شود، پس از چرخش کامل، می توان سرعت را به آرامی اضافه کرد.

۳- هنگام عبور از کنار وسایل نقلیه پارک شده، مراقب باشید که راننده حتما شما را دیده باشد زیرا ممکن است به طور ناگهانی در را باز کند.

۴- در شرایط مرطوب، ریل راه آهن و صفحه های آهنی پهن شده در محل های ساخت و ساز بسیار لغزنده می شوند، در حین عبور از چنین تأسیساتی، سرعت باید کم شود و فرمان موتور سیکلت باید صاف نگه داشته شود زیرا ممکن است باعث لغزش موتورسیکلت شود.



۵- شستن موتور سیکلت می تواند باعث خیس شدن ترمز شود، باید طبق معمول قبل از سوار شدن بررسی های لازم را انجام دهید.

۶- در هنگام سواری حتما از کلاه ایمنی استفاده کنید.

۷- روی موتور سیکلت نباید کالاهای بیش از حد سنگین قرار ندهید، در غیر این صورت ثبات خود را از دست می دهد. اجناس باید با طناب های محکم بر روی بخش بار ثابت شوند، محکم نکردن بار بر روی پایداری موتور سیکلت تأثیر می گذارد و همچنین توجه شما را از شرایط جاده منحرف می کند.

بررسی قبل از رانندگی

قبل از شروع رانندگی موتور شما باید یکبار بررسی شود:

به طور کلی موارد زیر باید بررسی شوند

وضعیت روغن موتور: در صورت نیاز مکمل اضافه کنید، بررسی کنید که نشتی وجود نداشته باشد.

وضعیت روغن در باک بنزین: در صورت نیاز مکمل اضافه کنید، بررسی کنید که نشتی وجود نداشته باشد.

ترمز: وضعیت ترمز جلو و عقب را بررسی کنید، زمانی که فاصله بیش از حد باشد باید تنظیم شود.



تایرها: لاستیک ها را از نظر فشار هوا، سایش و آسیب دیدگی بررسی کنید.

وضعیت گاز: عملکرد دریچه گاز، اتصال سیم گاز و آزاد بودن مسیر سیم را بررسی کنید، در صورت نیاز تنظیم یا تعویض انجام شود.

چراغ ها و بوق: همه چراغ ها و بوق را به خوبی بررسی کنید. سیستم گردش: راحتی و ثبات عملکرد را بررسی کنید.

بررسی، تعمیر و نگهداری

الف- روغن موتور

بررسی وضعیت روغن

موتورسیکلت را در حالت عمودی روی زمین نگهدارید و درپوش باک روغن را باز کنید (۳)، آن را نچرخانید.

سطح روغن باید بین میزان مشخص شده برای حداکثر و حداقل باشد، در صورت لزوم می توانید مقداری روغن به آن اضافه کنید. تعویض روغن یا تمیز کردن فیلتر روغن باید مطابق جدول بازرسی روزانه انجام شود.

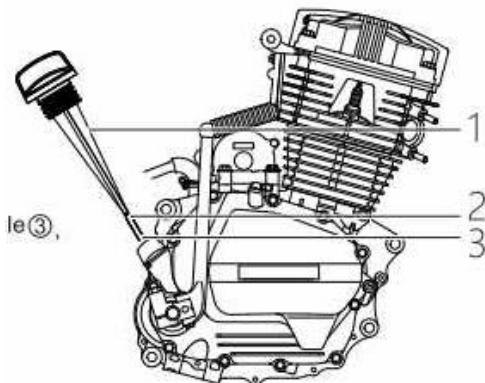

بررسی، تعمیر و نگهداری

ب- تعویض روغن و تمیز کردن فیلتر روغن

هنگامی که موتور خاموش است و موتورسیکلت هنوز داغ است، روغن موتور باید دور ریخته شود.

(۱) درب باک روغن را بردارید.

(۲) یک قوطی خالی زیر موتور قرار دهید. پیچ دهانه تخلیه را باز کنید.



(۳) چندین بار چرخاندن دسته درایو کمک می کند تا روغن سوخته از روی پیچ دهانه تخلیه خارج شود و سپس آن را محکم ببندید.

(۴) درب فیلتر روغن را بردارید و درب و همچنین فیلتر را در روغن تمیز بشویید.

(۵) فیلتر روغن، فنرو درب فیلتر روغن را بگذارید.

(۶) حدود ۰٫۸ لیتر روغن موتور درون باک بریزید، موتور را روشن کنید و اجازه دهید موتور چند دقیقه کار کند دوباره سطح روغن را بررسی کنید. در صورت لزوم، مکمل به آن اضافه کنید.

ج- حدفاصل دریچه گاز

فاصله بیش از حد دریچه گاز باعث ایجاد صدا و فاصله بسیار کم باعث آسیب دیدن دریچه گاز و کاهش قدرت می شود. بنابراین دریچه شیر گاز باید به طور منظم بازرسی و تنظیم شود. تنظیم باید زمانی انجام شود که موتور تا دمای معمولی خنک شده باشد. روش تنظیم به شرح زیر است:

(۱) درب سیلندر و درب مغناطیسی موتور و درب ثبت علامت زمان در سمت چپ موتور را باز کنید.



(۲) روتور موتور را در خلاف جهت عقربه‌های ساعت بچرخانید تا زمانی که علامت روی روتور، روی سوراخ تراز شود، اکنون توپی روی آخرین درجه تراکم قرار دارد. فقط زمانی که توپی روی آخرین درجه تراکم قرار داشته باشد. هم شیر ورودی و هم دریچه گاز بسته است و می‌توان شکاف دریچه گاز را تنظیم کرد. دسته را بانگشت تان حرکت دهید شل بودن دسته به این معنی است که دریچه بسته شده است، اگر دریچه حرکت نمی‌کند، روتور را تا ۳۶۰ درجه بچرخانید تا علامت و سوراخ تراز شوند و دوباره امتحان کنید.

(۳) خط کش را بین پیچ تنظیم شیر گاز و شیر گاز وصل کنید سپس فاصله بین آن‌ها را بررسی کنید.

فاصله استاندارد شیر گاز: از داخل ۰٫۰۶ میلی‌متر و از بیرون ۰٫۰۸ میلی‌متر است.

(۴) پیچ‌های چراغ را باز کنید و مهره‌ها را بچرخانید و مطابق آن تنظیم کنید. سپس پیچ‌ها را محکم ببندید و شکاف را دوباره بررسی کنید.

د- تنظیم کلاچ

وظیفه کلاچ انتقال نیرو به چرخ عقب و تولید نیروی محرکه موثر است.



بنابراین اگر کلاچ به درستی کار نمی کند. تغییر دنده مشکل خواهد بود یا پدیده از دست دادن نیرو و لغزش ظاهر می شود. اگر فاصله آزاد انتهای دسته کلاچ خیلی زیاد یا خیلی کم است (فاصله استاندارد ۱۰ تا ۲۰ میلی متر است)، لطفاً مطابق شکل زیر تنظیمات لازم را انجام دهید. پیچ سیم کلاچ را باز کنید.

مشکلات دیگر را می توان از طریق مهره های تنظیم کننده (۲) حل کرد.

بررسی، تعمیر و نگهداری

ر- بررسی و تنظیم زنجیر چرخ
نگهداری نادرست زنجیر منجر به سایش و آسیب زودهنگام می شود. قبل از راندن موتورسیکلت، زنجیر باید چک شود و به طور منظم روغنکاری شود. روش بررسی به شرح زیر است:

(۱) موتور را خاموش کنید و آن را روی جک اصلی قرار دهید. دنده را خلاص کنید.

(۲) زنجیر را با دست بالا و پایین کنید، محدوده حرکت مجاز ۱۵-۲۵ میلی متر است.



(۳) چرخ عقب را بچرخانید، سفتی زنجیر باید در طول زنجیر ثابت باشد. اگر قسمتی از زنجیر شل و قسمتی سفت باشد. با روغن کاری مکرر می توان این مشکل را برطرف کرد.

(۴) اگر زنجیر دچار سایش و آسیب بیش از حد شده باشد، باید در اسرع وقت تعویض شود. چرخ زنجیر باید هر روز بررسی شود، سعی کنید از مواردی که باعث ساییده شدن زنجیر می شوند خودداری کنید.

هنگام بررسی منظم، نکات زیر باید بررسی شود:

(۱) غلاف زنجیر شل نباشد (۲) توپی آسیب دیده نباشد (۳) گره های زنجیر خشک و زنگ زده نباشند (۴) گره زنجیر پیچ خوردگی نداشته باشد (۵) سایش بیش از حد دیده نشود (۶) زنجیره نامناسب تعویض شود.

اگر یکی از مشکلات زیر در هنگام رانندگی ظاهر شود، احتمالاً ناشی از اختلال در زنجیر است، بنابراین چرخ زنجیر باید به شرح زیر بررسی شود:

(۱) چرخ دنده بیش از حد آسیب دیده (۲) چرخ دنده شکسته یا آسیب دیده (۳) شل بودن تنظیم پیچ چرخ زنجیر

۱- موتور سیکلت را روی جک اصلی بگذارید.

۲- هنگامی که نیاز به تنظیم زنجیره است، پیچ محور عقب باید شل شود.



۳- پیچ های رگلاتور زنجیر را در دو طرف بچرخانید تا سفتی زنجیر تنظیم شود تا صفحه مرکزی چرخ و پایه بر هم منطبق شوند.

۴- هنگامی که محور چرخ عقب تا حد فاصل اصلی خلاصی دارد، زنجیر هنوز شل است، در این شرایط زنجیر ساییده شده است و باید تعویض شود.

۵- پیچ محور عقب را محکم ببندید و پیچ را قفل کنید.

۶- مجدداً میزان سفتی زنجیر را بررسی کنید

۷- هنگام تغییر تنظیم زنجیره چرخ عقب، فاصله ی پدال ترمز عقب تحت تأثیر قرار می گیرد، بنابراین لطفاً تنظیم درجه سفتی و قطب ترمز عقب را به طور همزمان انجام دهید.

تذکر: انتهای بازگره زنجیر باید در جهت حرکت نامطلوب نصب شود.

روغن کاری زنجیر:

(۱) موتور را خاموش کرده و روی جک اصلی قرار دهید و دنده را خلاص کنید.



(۲) مقدار مناسبی روغن موتور یا روان کننده زنجیر را روی زنجیر
بمالید.

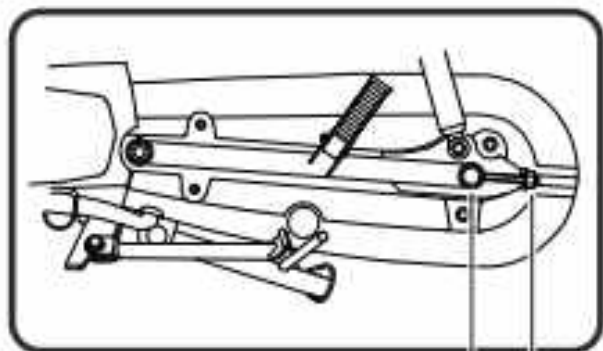
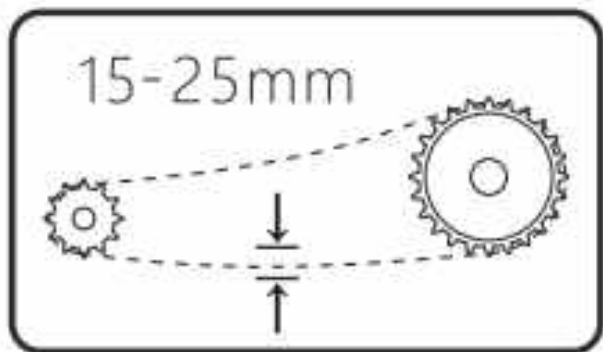

2 1



بررسی، تعمیر و نگهداری

س - تنظیم سیستم ترمز

سیستم ترمز جلو

فاصله آزاد نگهدارنده ترمز بین موقعیت آزاد تا موقعیت بسته ۱۰-۲۰ میلی متر است. مهره تنظیم را برای تنظیم فاصله پیچانید. ترمز مناسب برای ایمنی در رانندگی بسیار مهم است. قبل از استفاده از شروع رانندگی ترمز را بررسی کنید. سیلندر ترمز چرخ جلو با روغن ترمز ویژه ای پر شده است، مشتریان باید روغن ترمز را در تعمیرگاه های تعیین شده و مجاز تعویض کنند، مراقب باشید روغن دیگری را با آن مخلوط نکنید یا روغن دیگری را به جای آن استفاده نکنید زیرا سیستم ترمز آسیب می بیند.

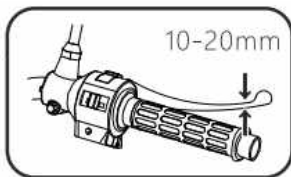



روغن ترمز دارای اسیدیته قوی است، بنابراین هنگام تعویض یا اضافه کردن روغن، مراقب باشید که روی پوست یا چشم شما پاشیده نشود. در صورت بروز این حادثه، موضع را با مقدار زیادی آب شستشو دهید، اگر اشتباه آن را نوشیدید، باید به پزشک مراجعه کنید.

موارد بازرسی سیستم ترمز جلو به شرح زیر است:

(۱) سیستم ترمز چرخ جلو را از نظر نشتی بررسی کنید.

(۲) لوله فشار روغن را از نظر نشتی یا ترک بررسی کنید.

(۳) دسته ترمز باید نیروی معکوس کننده خاصی داشته باشد که بعد از ترمز دسته را به محل قبلی خود برگرداند.

(۴) بلانکر ترمز چرخ جلو را از نظر وضعیت ساییدگی بررسی کنید.

تذکر: پس از تعویض لنت ترمز، نمی توانید بلافاصله رانندگی کنید. ابتدا باید چندین بار دسته ترمز را فشار دهید تا لنت ترمز به طور کامل کشیده شود و نیروی پشتیبان معکوس کننده عادی احیا شود و روغن ترمز به راحتی گردش کند.

تنظیم سیستم ترمز عقب

(۱) موتور سیکلت را روی جک اصلی بگذارید.

(۲) فاصله پدال ضربه ترمز عقب را اندازه گیری کنید: فاصله لنت تا چرخ ۲۰-۳۰ میلی متر است.

(۳) در صورت نیاز به تنظیم، پیچ تنظیم سیستم ترمز را در جهت عقربه های ساعت بچرخانید تا فاصله کاهش یابد.

(۴) پس از شل کردن سیستم ترمز چندین بار ترمز کنید. چرخ عقب باید آزادانه بچرخد.

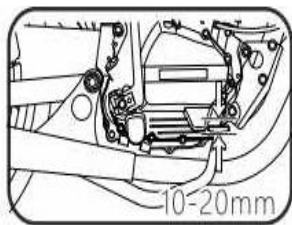

1

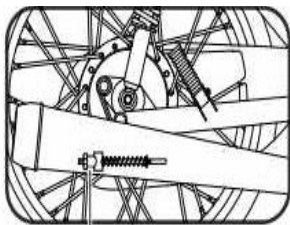

2

پس از تکمیل تنظیم فاصله، دوباره چک کنید، شکاف پیچ تنظیم باید روی نقطه ایمنی در سیستم ترمز قرار گیرد.



بررسی، تعمیر و نگهداری

ص - شمع

شمع را اولین بار بعد از ۱۰۰۰ کیلومتر رانندگی و از آن زمان به بعد هر ۳۰۰۰ کیلومتر بررسی کنید.

(۱) دور تا دور شمع را تمیز کنید.

(۲) درپوش شمع را بردارید، سپس از آچار برای بیرون آوردن شمع استفاده کنید.

(۳) رسوبات، کوتر و کربن الکتروود و الکتروود مرکزی را بررسی کنید، در صورت جدی بودن رسوب یا مشکل در کوتر، شمع را تعویض کنید، از برس تمیزکننده یا سیم برای تمیز کردن لکه های کربنی یا آبکی استفاده کنید.

(۴) الکتروود جانبی را با استفاده از دیافراگم سنج ببندید تا فاصله را روی ۰٫۶-۰٫۷ میلی متر تنظیم کنید.

(۵) برای جلوگیری از انحراف رزوه پیچ، واشر را روی شمع قرار دهید. لطفاً شمع را با دست نصب کنید و سپس آن را با آچار سفت کنید.

هنگام تمیز کردن شمع کربن، به رنگ نوک شمع توجه کنید، اگر کاملاً تیره است، آن را با یک شمع جدید که مقاومت حرارتی



پایین تری دارد جایگزین کنید. اگر شمع سفید است یا می درخشد، آن را با یک شمع با مقاومت حرارت بالاتر تعویض کنید. شمع در حالت معمولی قهوه ای مایل به زرد است.

تذکر: شمع باید براساس کارکرد انتخاب شود و باید با توجه به محدوده کاری نصب شود، شمع غیرمستقیم ممکن است به شدت به موتور آسیب برساند و باعث اختلال در عملکرد موتورسیکلت شود.

تذکر: شمع را خیلی سفت پیچ نکنید. رزوه را در محل درست بگذارید. در غیر این صورت به رزوه و نوک سیلندر آسیب می رسد. اجازه ندهید هیچ ناخالصی از سوراخ شمع وارد سیلندر شود.

ط-فیلتر هوا

اگر فیلتر پاک کننده هوا به علت گرد و غبار مسدود شود، مقاومت هوا افزایش یافته و توان خروجی کاهش می یابد و باعث افزایش هدر رفت سوخت می شود. فیلتر هوا باید بعد از ۳۰۰۰ کیلومتر رانندگی به شرح زیر یکبار بررسی و تمیز شود:

(۱) پوشش جانبی را پایین بیاورید.

(۲) پیچ های لبه فیلتر هوا را باز کنید.



(۳) تراشه فیلتر را از پوسته فیلتر هوا بیرون بکشید.

تراشه فیلتر را تمیز کنید:

(۱) حلال غیر قابل اشتعال را در یک لگن بریزید، تراشه فیلتر را در آن غوطه ور کنید و آن را تمیز کنید.

(۲) تراشه فیلتر را با دست فشار دهید تا حلال آن را تمیز کند. تراشه فیلتر را خم نکنید زیرا ممکن است خراب شود.

(۳) تراشه فیلتر را در روغن روان کننده غوطه ور کنید، تا روغن در آن نفوذ کند و آن را به نوعی خیس کنید.

(۴) تراشه فیلتر را نصب کنید مطمئن شوید که تراشه فیلتر در موقعیت مناسب قرار دارد و کاملاً مهر و موم شده است.

تذکر: بنزین یا هر حلال حتی قدرت اشتعال پایین، مواد قابل اشتعالی هستند و نمی توان از آنها برای تمیز کردن تراشه فیلتر استفاده کرد. قبل و بعد از تمیز کردن تراشه فیلتر، بررسی کنید که آیا ایرادی دارد یا خیر، اگر ایرادی در آن وجود داشت، آن را تعویض کنید. برای رانندگی در مناطق پر گرد و غبار، فیلتر هوا باید زودتر تمیز یا تعویض شود. قبل از نصب تراشه فیلتر موتور را روشن نکنید، در غیر این صورت باعث سایش موتور می شود. اطمینان حاصل کنید که تراشه فیلتر پاک کننده هوا



در شرایط مناسبی قرار دارد، زیرا عمر موتور را به شدت تحت تاثیر قرار می دهد.

بررسی، تعمیر و نگهداری

ف- سیستم تزریق سوخت الکترونیکی

تذکر: افراد غیر حرفه ای مجاز به تعمیر و نگهداری این بخش نیستند

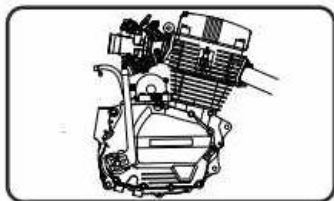

ق- تعمیر و نگهداری لاستیک ها

فشار و آج های لاستیک باید به طور مرتب بررسی شود، برای رسیدن به امنیت حداکثری و کارایی زمانی طولانی تر، فشار لاستیک باید دائماً بررسی شود.

فشار باد لاستیک

اگر فشار باد لاستیک کافی نباشد، نه تنها ساییدگی لاستیک سریع تر می شود، بلکه ثبات رانندگی موتورسیکلت نیز به شدت تحت تاثیر قرار می گیرد. اگر فشار هوا کافی نباشد، قدرت مانور آن تحت تاثیر قرار می گیرد و اگر فشار هوا بیش از حد بالا باشد، ناحیه تماس بین لاستیک و جاده کاهش می یابد



و ممکن است باعث لغزش یا حتی از دست رفتن کنترل موتورسیکلت شود. پس حتما فشار هوا را در حد تعیین شده نگه دارید. هنگام تنظیم فشار هوا، تایر باید خنک باشد.

بررسی آج لاستیک

هنگامی که تایرهای موتورسیکلت به شدت ساییده می شوند، ممکن است ثبات رانندگی تحت تاثیر قرار گیرد و موتورسیکلت از کنترل خارج شود. هنگامی که آج لاستیک جلو به کمتر از ۱/۶ میلی متر کاهش می یابد، توصیه می شود لاستیک جلو را تعویض کنید و زمانی که آج لاستیک عقب به کمتر از ۲ میلی متر کاهش می یابد، باید تعویض شود.

دو سرنشین	یک سرنشین	
225 Kpa	200 Kpa	لاستیک جلو
250 Kpas	225 Kpa	لاستیک عقب

ک- تعمیر و نگهداری باتری

اگر الکترولیت کافی در باتری وجود نداشته باشد، صفحه قطبی به راحتی آسیب می بیند، اگر الکترولیت خیلی سریع مصرف شود، جریان باتری ضعیف می شود، بنابراین شروع به کار موتور دچار اختلال می شود یا نقص در سایر تجهیزات الکتریکی ظاهر می شود. بنابراین لازم است الکترولیت باتری را مرتباً بررسی کنید. سطح الکترولیت باید بین مقیاس بالا و پایین قرار گیرد. اگر سطح کمتر از حد تعیین شده است، لطفاً باتری را باز کنید. درب تویی را باز کنید، آن را با آب مقطر پر کنید



تا به سطح مورد نظر برسد. باتریهای AC برای تعمیر و نگهداری نیازی به پر شدن اضافی ندارد.

تذکر: الف هنگام بررسی الکترولیت باتری یا پر کردن آب مقطر، باید بررسی کنید که آیا لوله دریچه هوا به خوبی به دهانه خروجی باتری متصل است یا خیر، لوله دریچه هوا نباید کج باشد. فقط از آب مقطر می توان در باتری استفاده کرد. اگر از آب لوله کشی استفاده شود، مدت ذخیره ساز کوتاه می شود. هنگامی که باتری در حال استفاده است، نباید از اسید سولفوریک رقیق هنگام اتصال فیوز باتری به پایه اتصال استفاده شود. دقت کنید که پلاریته را به درستی نصب کنید، در غیر این صورت سیستم شارژ و باتری آسیب می بیند.

تذکر: ممکن است باتری گاز اشتعال زا از خود منتشر کند. مراقب باشید که آن را دور از جرقه و شعله قرار دهید. اسید سولفوریک (الکترولیت) در باتری وجود دارد. اگر پوست یا چشم تان با آن در تماس باشد، سوختگی شدید ایجاد می شود. الکترولیت سمی است، باید دور از دسترس کودکان قرار گیرد.

روش راه اندازی موتور

ل- تنظیم کمک فنر عقب

کمک فنر جاذب عقب ممکن است با توجه به وزن راننده، وضعیت بارگیری، روش رانندگی و شرایط جاده تنظیم شود.



برای تنظیم، یکی از پنج موقعیت را انتخاب کنید. موتور سیکلت را روی جک اصلی یا جانبی قرار دهید. بایستید و سپس حلقه کشش فنر را به موقعیت دلخواه بچرخانید. حالت اول شل ترین و حالت پنجم محکم ترین حالت است.

تذکر: کمک فنرهای دو طرف باید به روی موقعیت مشابه تنظیم شوند. تنظیم نادرست بر ثبات رانندگی تأثیر می گذارد.

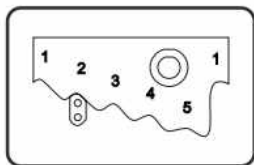
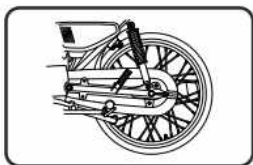

روش راه اندازی موتور

شروع کننده

(۱) کلید سوئیچ را روی جایگاه قرار دهید.

(۲) کلید را در سوئیچ بچرخانید و موتور سیکلت را روشن کنید.

(۳) پایه گیربکس را روی دنده خلاص قرار دهید، نشانگر دنده خلاص چشمک می زند (سبز).

(۴) در زمستان ، دریچه سوپاپ را در برابر باد به حالت بسته بچرخانید.

(۵) دسته گاز را کمی بچرخانید برای روشن شدن موتور، استارت بزنید.



(۶) پس از روشن شدن موتور، اجازه دهید موتور کار کند تا دمای آن افزایش یابد. پس از ۳-۵ دقیقه، سوپاپ را در برابر باد در موقعیت اصلی قرار دهید. سپس موتور می تواند به خوبی کار کند.

تذکر: استارت را ناگهان تا آخر نچرخانید، در غیر این صورت پوشش موتور آسیب می بیند.

تذکر: گاز سمی مونوکسید کربن و نیتروژن هیدروژن در گاز خروجی از آگزوز وجود دارد، به یاد داشته باشید که موتور را در گاراژ بسته یا مکان های بسته روشن نکنید.

راه اندازی الکتریکی

مراحل ۱،۲،۳،۴ را دوباره تکرار کنید، دکمه استارت را فشار دهید تا موتور روشن شود.

تذکر: قبل از روشن کردن موتور، بررسی کنید که آیا دنده در حالت خلاص است یا خیر، اگر خلاص است، موتور را می توان پس از فشار دادن دکمه استارت روشن کرد. در غیر این صورت، کلاچ را فشار دهید و سپس دکمه استارت را فشار داده تا موتور روشن شود.

تذکر: دکمه استارت را بیش از ۳ ثانیه فشار ندهید، اگر استارت ناموفق بود، باید حداقل ۲۰ ثانیه توقف کنید، سپس موتور را مجدداً راه اندازی کنید.



رانندگی با موتورسیکلت

الف- استارت

(۱) پس از افزایش دمای موتور. ابتدا کلاچ را فشار دهید. با پای چپ یک بار روی دنده ضربه بزنید تا به ۱ بروید.

(۲) پدال گاز را با دست راست به آرامی افزایش دهید و اجازه دهید کلاچ به آرامی به جای خود برگردد، اگر این دو عمل به خوبی مطابقت داشته باشند، می توانید با ثبات شروع به حرکت کنید.

تذکر: هماهنگی عمل دو دست. رها کردن کلاچ و چرخاندن دسته گاز برای اطمینان از شروع پایدار بسیار مهم است. اگر دامنه حرکت دسته گاز کوچک باشد، سرعت چرخش موتور کم خواهد بود، و ممکن است کلاچ خیلی سریع رها شده و موتور خاموش شود، اگر دامنه حرکت پدال گاز بزرگ باشد، سرعت چرخش موتور زیاد خواهد بود، و ممکن است کلاچ خیلی دیررها شده و جهشی ناگهانی در موتورسیکلت اتفاق بیافتد که گاهی باعث تصادف خواهد شد.

ب- تغییر دنده

پس از شروع به حرکت موتور سیکلت، دسته گاز را به تدریج بچرخانید زمانی که سرعت به ۲۰ کیلومتر در ساعت رسید، کلاچ را سریع و محکم بگیرید، در همین لحظه، برای کاهش دور موتور، دسته گاز را به سمت بیرون به سمت انتهایی بچرخانید، با پای چپ به قسمت جلویی دنده ضربه بزنید. دنده به شماره ۲ وارد می



شود، سپس کلاچ را به سرعت رها کنید، آرام دسته گاز را بچرخانید تا سرعت افزایش یابد. هنگامی که سرعت به بیش از ۳۰ کیلومتر در ساعت رسید، می توانید به همین ترتیب وارد دنده سوم شوید. سپس پس از اینکه به تدریج سرعت به ۴۵ کیلومتر در ساعت رسید، وارد دنده چهارم شوید. در طول حرکت موتور سیکلت، زمانی که به موانع، انحنای شیب رو به پایین و ... می رسید، حالتی به وجود می آید که دنده با سرعت مطابقت ندارد و لازم است دنده برای کاهش سرعت کاهش یابد. ابتدا مقدار گاز را کاهش دهید، کلاچ را محکم بگیرید. با پاشنه پای چپ به بخش انتهایی دنده ضربه بزنید، با یک بار ضربه زدن می توان دنده را یک بار کاهش داد، بر اساس نیاز خود، راننده می تواند تصمیم بگیرد چند بار دنده را کاهش دهد.

تغییر دنده با توجه به سرعت: از دنده چهارم به دنده سوم: در سرعت کمتر از ۶۰ کیلومتر در ساعت. از دنده سوم به دنده دوم: در سرعت کمتر از ۴۰ کیلومتر در ساعت. از دنده دوم به دنده اول: در سرعت کمتر از ۲۰ کیلومتر در ساعت.

ج - ترمز

ترمز کردن به طور کلی به «کاهش سرعت» و «ترمز فوری» تقسیم می شود، زمانی که موانع، پیچ، شیب و غیره در مسیرتان وجود دارد نیاز به کاهش سرعت دارید. عملکرد عادی این است که ترمز به طور همزمان روی چرخ جلو و عقب یا فقط روی چرخ عقب اعمال می شود برای ترمز روی چرخ جلو اهرم ترمز روی دسته سمت راست را فشار دهید. برای ترمز روی چرخ عقب، ترمز



کنار پای چپ را فشار دهید. برای ترمز همزمان، هر دو اهرم ترمز را با هم فشار دهید و همزمان کلاچ را محکم بگیرید، در صورت لزوم باید دنده را برای کاهش سرعت تعویض کنید. اگر در حین حرکت با حوادث ناگهانی مواجه شدید، برای مثال فردی در فاصله نزدیکی جلوتر از موتورسیکلت باشد، یا حیوانی به طور ناگهانی از جاده یا پیچ عبور کنند، یا موتورسیکلت به طور ناگهانی وارد محل عبور افراد نابینا یا دیگر معابر ممنوعه شود. سپس باید میزان گاز را کاهش دهید، همزمان کلاچ را محکم بگیرید و یک ترمز فوری اجباری انجام دهید تا موتورسیکلت متوقف شود.

تذکر: در حین رانندگی مسیر شیب دار، گیربکس باید روی دنده اول یا دوم قرار گیرد. برای ترمز تنها از ترمز جلو استفاده نکنید، ترمزهای پی در پی منجر به گرمای بیش از حد لنت ها شده و بنابراین عملکرد ترمز ضعیف می شود. هنگام رانندگی در جاده های خیس، گل آلود یا یخ زده و برفی، سرعت باید برای ترمز های ناگهانی در حد متوسط، کم قرار گیرد زیرا چسبندگی جاده ها بسیار ضعیف است.

د- پارک کردن

پس از توقف موتورسیکلت، دنده را خلاص کنید و سوئیچ را به حالت "خاموش" و سوئیچ سوخت را در موقعیت تعیین شده قرار می دهیم: هنگام پارک کردن موتورسیکلت، می توان از جک اصلی یا جانبی استفاده کرد. محل پارک باید کاملاً صاف باشد. اگر موتورسیکلت را در محل شیب دار پارک می کنید، باید گیربکس



روی دنده باشد. برای اجتناب از دزدی فراموش نکنید که قفل چرخشی را ببندید.

آب بندی موتورسیکلت جدید

آب بندی صحیح موتور سیکلت جدید برای افزایش عمر موتورسیکلت و عملکرد بهتر آن بسیار مهم است. دوره آب بندی پیش بینی شده برای این موتورسیکلت ۱۰۰۰ کیلومتر است. در دوره آب بندی، موتورسیکلت نمی تواند بار زیادی را تحمل کند و به طور کلی هیچ کالا یا مسافر دیگری به جز راننده را نباید حمل کند، به خصوص در ۵۰۰ کیلومتر اول. باید از بالا رفتن از شیب های تند و رانندگی طولانی مدت در جاده های ناهموار خودداری کرد. از آنجا که در طول این دوره، آب بندی برای تمام اجزای جدید باید انجام شود (این همان چیزی است که موتور برای کارکرد معمولی نیاز دارد)، بنابراین در صورت رعایت دستورالعمل ها، عمر موتور به میزان قابل توجهی افزایش می یابد. علاوه بر این، باید بررسی شود که آیا سستی یا صدای غیرعادی در اتصالات موتورسیکلت وجود دارد یا خیر، در صورت مشاهده هر نقص، باید به موقع برطرف شود.

۵۰۰-۱,۰ کیلومتر

از نیمه باز بودن سوپاپ گاز برای مدت طولانی باید اجتناب شود. پس از یک ساعت رانندگی با موتورسیکلت ۱۰ دقیقه به آن استراحت بدهید، موتورسیکلت باید با سرعت های مختلف در



مدت زمان کار کند (تخته گاز یا با سرعت ثبت حرکت نکنید)، اما سوپاپ گاز نباید بیشتر از آن باشد.

۱۰۰۰-۲۵۰۰ کیلومتر

باید از نیمه باز بودن سوپاپ گاز جلوگیری کرد و سرعت را دائماً تغییر داد.

بیش از ۱۰۰۰ کیلومتر

دوره آب بندی گذشته است، تمام اجزای موتور و سایر قطعات آب بندی شده اند، در این زمان باید تمام تنظیمات انجام شود و تمام قطعات چارکشی شود و روغن کثیف تعویض شود، سپس موتورسیکلت می تواند با سرعتی کامل پدال گاز است حرکت کند، اما همچنان باید عملکرد و صدای موتور را مشاهده کند تا مشخص شود که آیا به طور خوبی کار می کند یا خیر.

حداکثر سرعت: دنده چهارم: ۸۵ کیلومتر در ساعت، دنده سوم: ۶۴ کیلومتر در ساعت، دنده دوم: ۵۲ کیلومتر در ساعت، دنده اول: ۳۲ کیلومتر در ساعت.



ساختمان الکتریکی

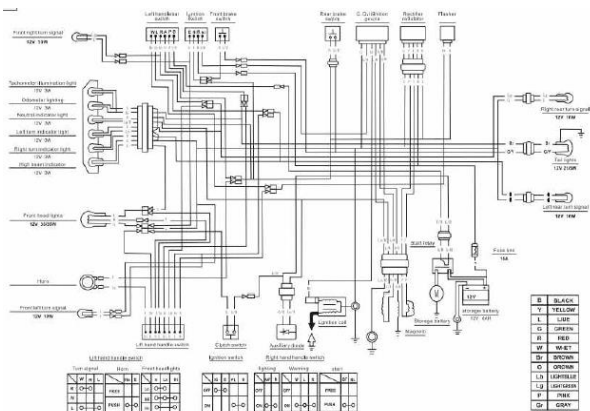

نکات ضروری برای خریداران

اگر که مشکلی در مورد تولید قطعات موتورسیکلت وجود داشته باشد، شرکت ما تعمیراتی مانند تنظیم موتور سیکلت، تعمیر یا تعویض قطعات را به شما ارائه می دهد.

در صورت هرگونه سوال با بخش خدمات پس از فروش شرکت کبیر موتور در تماس باشید :



آدرس شرکت :

تهران - خیابان مطهری- بعد از مترو مفتح -
نرسیده به خیابان علی اکبری - پلاک ۱۴۹ -
ساختمان کبیر موتور- کد پستی: ۱۵۷۶۶۳۷۸۱۵
شماره تماس: ۸۸۷۴۴۷۲۲ - ۰۲۱

۱. محدودیت تاریخ و محدوده گارانتی

شمع، لامپ، نگهدارنده لنت ترمز، بلوک ترمز، زنجیر انتقال، فیلتر هوا، لاستیک جلو و لاستیک عقب، تمام سینی های مهر و موم شده، واشر، طناب سیمی، تمام قطعات رنگ پاشی شده،، قطعات پلاستیکی، اکسل، تخته گلگیر، آینه عقب، بالشتک و رینگ پیستون: خرابی به دلیل استفاده نامناسب یا نگهداری نادرست؛ باز کردن، تعمیر یا بستن مجدد توسط خودتان (اشخاص ناوارد)، رانندگی با بار بیش از حد و پدیده های محسوسی که بر عملکرد مکانیکی تأثیر نمی گذارند، مانند لرزش، صدا و آلودگی های چربی و غیره: اختلال، تکمیل نشدن دوره و خرابی به دلیل حمل و نقل



نامناسب ، انبار کردن یا بیش از حد مجاز در انبار ماندن.
موتورسیکلت های آزمایشی از بین رفته یا تخفیف دار.

۲. وظایف مشتری:

روش بهره برداری، بررسی و نگهداری در دفترچه راهنما مهمترین و حیاتی ترین منبع برای استفاده ایمن و راحت از موتورسیکلت است. بنابراین باید الزامات مندرج در دفترچه راهنما را به دقت رعایت کنید، از موتورسیکلت به درستی استفاده کنید و به طور منظم آن را بازرسی کنید. اگر نقص عملکرد ناشی از ناآگاهی مرتبط با بازرسی، نگهداری یا استفاده نامناسب باشد، هیچ ضمانتی برای تعمیر یا تعویض آن وجود ندارد. لطفاً از موتورسیکلت مطابق با مقررات رانندگی موتورسیکلت های جدید و روش عملکرد نشان داده شده در دفترچه راهنما استفاده کنید. لطفاً قبل از رانندگی، تعمیر و نگهداری روزانه و تعمیر و نگهداری منظم، بازرسی را انجام دهید. لطفاً طبق جدول تعمیر و نگهداری، قطعات و روغن را مرتباً تعویض کنید. هنگامی که موتورسیکلت شما در جاده هایی با شرایط بد، در مناطق با گرد و غباری یا بیشتر از حد معمول حرکت می کند، دوره زمانی بازرسی یا نگهداری ویژه را کوتاه تر کنید.

۳. روش گارانتی



پس از خرید این موتورسیکلت به همراه گارانتی، فاکتور خرید، و گواهینامه رانندگی، لطفاً به سایت تعمیرات تعیین شده توسط واحد فروش مراجعه کرده و اطلاعات را ثبت و چاپ کنید تا گارانتی حداکثر تا یک ماه بعد به دست تان برسد. در شرایط محدودیت قطعی گارانتی تعمیرات رایگان خواهند بود اما در موارد مرتبط با مشکلات خارج گارانتی، هزینه ها باید توسط مالک موتورسیکلت پرداخت شوند.

- سایتی که می توانید در آن تعمیرات یا خدمات را دریافت کنید، سایت تعمیراتی است که توسط واحد فروش تعیین شده است.
- هنگام تعمیر موتورسیکلت خود، لطفاً فاکتور فروش و گواهینامه رانندگی خود را نشان دهید.
- لطفاً برای آگاهی از محتوای تعمیر به بخش اصول گارانتی مراجعه کنید.
- گارانتی بدون درج واحد فروش فاقد اعتبار است.

شرایط ضمانت موتورسیکلت

انواع موتورسیکلت شامل بنزینی، برقی، جاده ای، اسپرت، استاندارد (شهری)، کروزر، اسکوتر، سه چرخ، آفرود، تریل، چهارچرخ



حداقل دوره ضمانت (گارانتی) برای انواع موتورسیکلت از تاریخ تحویل به مصرف کننده ۲۴ ماه یا ۴۰ هزار کیلومتر

حداقل دوره ضمانت (گارانتی) برای انواع موتورسیکلت با کاربری غیر معمول (آفرود، چهارچرخ، (UTV,ATV)، تریل) از تاریخ تحویل به مصرف کننده ۶ ماه می باشد. کلیه خدمات ارائه شده از سوی عرضه کننده موتورسیکلت در تعمیرگاه و یا به صورت سیار در دوران ضمانت رایگان می باشد.

رنگ تنه و باک دارای سه ماه گارانتی می باشد.

میزان ضمانت اقلام استهلاکی به شرط استفاده صحیح کاربر موتورسیکلت برای لنت ۳ ماه، باتری و صفحه کلاچ ۶ ماه، لوازم برقی (لامپ، اتوماتیک راهنما و بوق) ۱ ماه و برای زین، طوقه، زنجیر و کمک فنرها (در صورت پس زدن روغن) ۶ ماه می باشد.

عرضه کننده موتورسیکلت موظف است دفترچه راهنمای فارسی محصول، ضمانت نامه فارسی، مشخصات فنی، اختصاصی، عمومی موتورسیکلت به مصرف کننده تحویل و رسید نمایند.

عرضه کننده موتورسیکلت باید نسبت به تدوین کتابچه راهنمای زمان و هزینه استاندارد تعمیرات اقدام نماید تا



صورت حساب مصرف کننده بر اساس آن صادر و به مصرف کننده تحویل شود.

چنانچه توقف موتورسیکلت برای رفع عیوب موتورسیکلت تحت ضمانت (که ناشی از خسارت حاصل از حادثه و یا تصادف نباشد) بیش از زمان تعیین شده در کتابچه راهنمای زمان و هزینه استاندارد تعمیرات طول بکشد، عرضه کننده موظف به تامین موتورسیکلت مشابه جایگزین و در صورت عدم امکان پرداخت خسارت توقف موتورسیکلت به میزان هر روز توقف مازاد بر زمان تعیین شده ملزم به پرداخت یک هزارم (۰/۰۰۱) بهای موتورسیکلت به ازای هر روز می باشد و همچنین ملزم به پرداخت ارزش عدم کارکرد محصول در همان دوره زمانی می باشد.

عرضه کننده موتورسیکلت موظف است معادل مدت توقف بیش از زمان استاندارد تعمیرات را به زمان دوره تضمین مربوطه اضافه نماید.

در دوران ضمانت، هزینه های تعمیرات، حمل و نقل، نصب و راه اندازی موتورسیکلت برعهده عرضه کننده می باشد.

حداقل مدت زمان تعهد (وارانتی) خدمات شامل تامین کلیه خدمات یدکی و ارائه خدمات تعمیراتی به مدت حداقل ۱۰ سال



بعد از فروش آخرین محصول از نوع و مدل مربوطه توسط عرضه کننده می باشد.

در دوران تعهد، عرضه کننده موتورسیکلت موظف است قطعات تعویض شده را به مدت ۶ ماه ضمانت نماید.

در دوران تعهد، عرضه کننده موتورسیکلت موظف است خدمات ارائه شده خود را به مدت ۲ ماه ضمانت نماید.

در دوران تعهد، بایستی داغی قطعات تعویضی به مصرف کننده تحویل شود.

کلیه هزینه ها اعم از ایاب و ذهاب و تعمیرات در دوران تعهد (وارانتی) برعهده مشتری می باشد.

مواردی که شامل گارانتی نمی شود:

اقلام مصرفی شامل روغن و فیلتر (غیر از موارد ناشی از عیب موجود در قطعه)

ایراد ناشی از عدم استفاده صحیح از موتورسیکلت

رفع ایراد ناشی از نصب، تعمیر یا دستکاری توسط مشتری و یا افراد غیر مجاز موجب ابطال گارانتی آن قسمت از موتورسیکلت می گردد (مانند قسمت موتور یا قسمت برقی



ایرادات ناشی از خسارت حاصل از حادثه و یا تصادفات

نصب وسایل اضافی بر روی موتورسیکلت مانند دزدگیر، لامپ زنون و.. ممنوع می باشد و موجب ابطال گارانتی آن قسمت از موتورسیکلت می گردد.

آیین نامه اجرائی قانون حمایت از حقوق مصرف کنندگان خودرو و موتورسیکلت

ماده ۱۵

ضوابط مندرج در این آیین نامه شامل تمام عرضه کنندگان، واسطه های فروش، واسطه های خدمات پس از فروش و نمایندگی های مجاز انواع وسایل نقلیه موتوری اعم از سواری، مینی بوس، میدل باس، اتوبوس، ون، وانت، کامیونت، کامیون، کشنده، تریلر و انواع موتورسیکلت ساخت داخل کشور یا خارج می باشد.

ماده ۲

در این آیین نامه اصطلاحات زیر در معانی مشروح مربوط به کار می روند:



الف - قانون: قانون حمایت از حقوق مصرف کنندگان خودرو
- مصوب ۱۳۸۶ -

ب - وزارت: وزارت صنعت، معدن و تجارت.

پ - عرضه کننده: هر شخص حقیقی یا حقوقی که به طور مستقیم یا از طریق واسطه فروش، مبادرت به فروش خودروهای نو ساخت داخل کشور یا وارداتی خود می نماید.

ت - خدمات پس از فروش: کلیه خدمات پس از فروش یک محصول از قبیل ضمانت و تعهد شامل پشتیبانی خدمات، تعمیرات و تأمین قطعات استاندارد که موجب تضمین کارکرد مطلوب محصول می باشد.

ث - واسطه خدمات فروش و پس از فروش: اشخاص حقیقی یا حقوقی که با موافقت عرضه کننده، صرفاً یا توأماً عهده دار خدمات فروش و پس از فروش خودرو از طریق نمایندگی های مجاز می باشند. واسطه مذکور می تواند به عنوان بخشی از مجموعه عرضه کننده یا به عنوان شرکتی مستقل تحت نظارت عرضه کننده فعالیت نموده و خدمات خود را ارائه نماید.

ج - نمایندگی مجاز: هر شخص حقیقی یا حقوقی که با موافقت عرضه کننده عهده دار فروش و خدمات پس از فروش خودرو در طول مدت ضمانت است.



چ - شیوه ارایه خدمات پس از فروش خودرو: براساس استاندارد ملی شماره (۱۹۱۱۷) درخصوص تعیین شیوه مربوط به امور خدمات پس از فروش خودرو، شاخص‌ها و نحوه ارزیابی عرضه کننده، واسطه خدمات پس از فروش و نمایندگی‌های مجاز آن و همچنین رده بندی و پایش عملکرد آنها می باشد.

ح - دستورالعمل شرایط، ضوابط و ارزیابی خدمات فروش خودرو: دستورالعملی که به منظور تعیین شیوه مربوط به امور خدمات فروش خودرو، شاخص‌ها و نحوه ارزیابی عرضه کننده، واسطه خدمات فروش و نمایندگی‌های آن و همچنین رده بندی و پایش عملکرد آنها توسط وزارت تهیه و ابلاغ می‌شود.

خ - خدمات دوره تضمین: مجموعه خدمات تعمیرات، تأمین و تعویض قطعات یا تعویض خودرو که در یک دوره زمانی یا طی مسافت مشخص مطابق مواد (۱۲) و (۱۳) این آیین‌نامه و انجام آن به صورت رایگان به عهده عرضه کننده می باشد.

د - خدمات دوره تعهد: مجموعه خدمات تعمیرات، تأمین و تعویض قطعات و پشتیبانی خدمات که در یک دوره زمانی مشخص مطابق ماده (۱۵) این آیین‌نامه و در قبال دریافت اجرت "برابر با نرخ مصوب موضوع بند (ط) ماده (۲) این



آیین‌نامه” از سوی عرضه کننده برای مصرف کننده انجام می‌شود.

ذ - خدمات سیار: خدمات امداد و تعمیراتی که در محل استقرار خودرو در بیرون از نمایندگی مجاز به مصرف کننده ارائه می‌شود.

ر - خدمات فنی استاندارد: خدماتی که مطابق با استاندارد کارخانه ای، ملی، بین المللی یا سایر استانداردها و دستورالعمل‌های تخصصی رسمی باشد.

ز - ضمانت نامه: سندی است به زبان فارسی و در برگیرنده مسئولیت دوره ضمانت و تعهد خدمات عرضه کننده و استفاده مطلوب از خودرو که توسط عرضه کننده به همراه خودرو، تحویل مصرف کننده می‌شود.

ژ - استفاده مطلوب از خودرو: استفاده از هر خودرو مطابق مشخصات اعلام شده از سوی عرضه کننده به ویژه در مورد تعداد سرنشین و مقدار بار.

س - کتابچه راهنمای مصرف کننده: کتابچه ای است حداقل به زبان فارسی، که باید در زمان تحویل خودرو از طرف عرضه کننده به مصرف کننده تسلیم شود. این کتابچه باید حاوی مواردی از قبیل نحوه استفاده مطلوب از خودرو، عناوین



متعلقات الزامی همراه خودرو از قبیل رادیو پخش، چرخ زاپاس، جک، آچار چرخ، کف پوش متحرک، مثلث خطر و تجهیزات اضافی خودرو، میزان مصرف سوخت (به تفکیک سیکل شهری، برون شهری و ترکیبی) و همچنین عناوین بازدیدهای دوره‌ای، نام و نشانی نمایندگی‌های مجاز شبکه فروش و خدمات پس از فروش، متن قانون، آیین‌نامه و دستورالعمل‌های اجرایی آن باشد.

ش - تأمین خودروی جایگزین مشابه: واگذاری خودروی مشابه و در صورت عدم امکان، پرداخت خسارت توقف خودرو در دوره تضمین است.

ص - قیمت کارشناسی: قیمتی که بر اساس نظر کارشناس رسمی دادگستری در رشته مرتبط تعیین می‌شود.

ض - شرکت بازرسی: شخصیت حقوقی دارای صلاحیت از طرف سازمان ملی استاندارد ایران که توسط وزارت برای انجام ارزیابی عملکرد عرضه‌کننده، واسطه فروش، واسطه خدمات پس از فروش، نمایندگی‌های مجاز و ارائه گزارش‌های ادواری یا موردی به وزارت و عرضه‌کننده انتخاب می‌شود.

ط - نرخ خدمات و قطعات: نظر به صنفی بودن فعالیت نمایندگی‌های مجاز، واسطه خدمات پس از فروش و خدمات



سیار، اجرت یا دستمزد خدمات و همچنین نرخ قطعات و مواد مصرفی مطابق ماده (۵۱) اصلاحی قانون نظام صنفی کشور - مصوب ۱۳۹۲ - با محوریت کمیسیون نظارت تعیین و در ازای ارائه خدمات و ابلاغ صورت حساب رسمی به مصرف کننده، از وی دریافت می شود.

ظ - خودروی نو: خودرویی که به هنگام تحویل به مصرف کننده بیش از (۹۹) کیلومتر طی مسافت نکرده باشد.

ع - عیب: زیاده، نقیصه و یا تغییر حالتی که موجب کاهش ارزش اقتصادی کالا، خدمت یا عدم امکان استفاده متعارف از آن می شود.

غ - قطعه ایمنی خودرو: قطعاتی که عیب آنها موجب احتمال صدمه جسم، جان و مال اشخاص گردد.

تبصره

فهرست این قطعات توسط وزارت با همکاری سازمان ملی استاندارد ایران و پلیس راهنمایی و رانندگی نیروی انتظامی جمهوری اسلامی ایران تهیه و اعلام می شود.

ف - عیب ایمنی: عیوبی که احتمال ایجاد صدمه به جسم، جان و مال اشخاص گردد.



تبصره

وزارت موظف است با همکاری سازمان ملی استاندارد ایران و پلیس راهنمایی و رانندگی جمهوری اسلامی ایران، فهرست عیوب ایمنی خودرو و همچنین قطعات مشمول استاندارد اجباری خودرو را تهیه و ابلاغ نماید.

ق - قطعه و ماده مصرفی: قطعات و موادی مانند روغن‌ها (نظیر روغن موتور و گیربکس)، مایعات (نظیر مایع ضدیخ و مایع شیشه شوی)، فیلترها (نظیر فیلتر بنزین، هوا و روغن) و سایر قطعات و موادی که فهرست کامل آن توسط وزارت تهیه و ابلاغ خواهد شد.

ک - استانداردها و مقررات ابلاغی: کلیه معیارها و مشخصات ناظر بر تولید، ایمنی، کیفیت، آلاینده‌گی زیست محیطی، فروش و خدمات پس از فروش خودرو که از سوی وزارت، سازمان ملی استاندارد ایران، سازمان حفاظت محیط زیست و وزارت نفت ابلاغ و رعایت آنها از سوی عرضه‌کننده الزامی است.

تبصره

استانداردهای فنی شرکتهای عرضه‌کننده در صورت عدم مغایرت با موارد فوق، جزو استانداردهای ابلاغی محسوب خواهد شد.



ماده ۳

عرضه کننده موظف است در سامانه اطلاع رسانی خود، نسبت به فروش اینترنتی محصولات با قید مشخصات خودرو و شرایط فروش از قبیل نشان تجاری، نوع، تیپ، رنگ، تجهیزات درخواستی، قیمت خودرو، سود مشارکت، زمان تحویل و سایر موارد مرتبط اقدام نماید.

تبصره

عرضه کننده موظف است حداقل دو روز کاری قبل از اجرای فرآیند فروش شرایط موصوف را اطلاع رسانی عمومی نماید.

ماده ۴

عرضه کننده موظف است قیمت نهایی محصولات خود به همراه قید نوع، تیپ، رنگ و متعلقات، ضوابط و روش های مختلف فروش و فرآیند خرید را به صورت شفاف و روشن مطابق جدول زیر تهیه و در پایگاه اطلاع رسانی و نمایندگی های مجاز فروش خود، در دسترس متقاضیان خرید قرار دهد:



تبصره ۱۵

حداکثر مبلغ قابل دریافت در قراردادهای پیش فروش معادل پنجاه درصد قیمت فروش نقدی محصول مورد نظر در هنگام عقد قرارداد می باشد.

تبصره ۲

سود انصراف و خسارت تأخیر مندرج در بخش ضوابط فروش، به صورت روزشمار محاسبه می شود.

ماده ۵

عرضه کننده موظف است قبل از اقدام به پیش فروش خودرو، مجوز مربوط شامل تعداد خودروی قابل عرضه را از وزارت اخذ نماید.

ماده ۶



عرضه کننده موظف است نسبت به عقد قرارداد فروش با مصرف کننده اقدام نماید.

در قرارداد فروش قید مشخصات خودرو مورد نظر از قبیل نشان تجاری، نوع، تیپ، رنگ و شرایط موضوع قرارداد مانند قیمت فروش، نرخ سود مشارکت، تاریخ تحویل خودرو با تعیین ماه و هفته تحویل، خسارت تأخیر در تحویل، فهرست متعلقات الزامی همراه خودرو از قبیل رادیو پخش، چرخ زاپاس، جک، آچار چرخ، کفپوش متحرک، مثلث خطر و تجهیزات درخواستی و ارائه یک نسخه از اصل قرارداد به مصرف کننده، الزامی است.

تبصره

هرگونه تغییر در استانداردهای اجباری پس از عقد قرارداد، چنان چه موجب افزایش هزینه و مشمول قیمت گذاری شود، با تصویب مرجع قیمت گذاری در قیمت فروش لحاظ می شود.

ماده ۷



عرضه کننده موظف است در قرارداد پیش فروش، سود مشارکت وجوه دریافتی را از تاریخ دریافت ودیعه تا تاریخ تحویل مندرج در قرارداد پرداخت نماید.

تبصره ۱

عرضه کننده موظف است در صورت تأخیر در تحویل خودرو، از تاریخ تحویل مندرج در قرارداد تا زمان تحویل خودرو به مصرف کننده، مبلغ خسارت تأخیر در تحویل را نسبت به وجوه پرداختی محاسبه و پرداخت نماید.

تبصره ۲

در صورتی که مصرف کننده پس از ابلاغ دعوت نامه کتبی عرضه کننده، ظرف پانزده روز کاری نسبت به تصفیه حساب خودرو موضوع قرارداد اقدام ننماید، عرضه کننده می تواند خودرو را به سایر متقاضیان تحویل و نوبت مصرف کننده را به موعد دیگری که نحوه تعیین آن در قرارداد مشخص شده، موکول نماید.

تبصره ۳



در صورت اعلام انصراف مصرف کننده یک ماه پس از عقد قرارداد، سود انصراف بر مبنای ضرایب مندرج در جدول ذیل ماده (۴) این آیین نامه محاسبه و پرداخت می شود.

عرضه کننده موظف است سود انصراف و مبلغ پرداختی را ظرف بیست روز به مصرف کننده پرداخت نماید. انصراف مصرف کننده قبل از یک ماه از زمان عقد قرارداد مشمول سود انصراف نمی شود.

تبصره ۴

در صورتی که زمان بازپرداخت وجوه پرداختی مصرف کننده بیش از بیست روز شود، سود انصراف متعلقه از تاریخ تأخیر تا تاریخ بازپرداخت وجوه مذکور نیز باید محاسبه و پرداخت گردد.

ماده ۸

عرضه کننده موظف است هرگونه تغییر در شرایط عرضه را نسبت به شرایط مندرج در قرارداد به استثنای الزامات قانونی، رضایت کتبی مصرف کننده در الحاقیه قرارداد منعقد، قبل از ارسال دعوت نامه تکمیل وجه، قید و به تأیید و امضای طرفین برساند.

تبصره



در صورت بروز مشکل در فرآیند رعایت استانداردهای مصوب و تأخیر در تحویل خودرو، مسئولیت جبران خسارات وارده و کسب رضایت مصرف کننده بر عهده عرضه کننده است.

ماده ۹

عرضه کننده موظف است در زمان تحویل، خودروی درخواستی مصرف کننده را در حضور وی کنترل نموده و پس از حصول اطمینان از عدم وجود عیب، خودرو را تحویل دهد.

تبصره ۱

عرضه کننده موظف است در صورت وجود عیب احتمالی در خودرو، عیب مربوط را مطابق زمان استاندارد تعمیراتی مربوط، رفع کند مشروط بر آن که رفع عیب، موجب کاهش ارزش قیمتی خودرو نگردد. در غیر این صورت عرضه کننده موظف است نسبت به تعویض خودرو و یا اخذ رضایت کتبی مصرف کننده اقدام نماید.

تبصره ۲

در صورتی که مصرف کننده در دوره تضمین به نمایندگی مجاز مراجعه نماید و رفع کامل عیوب خودرو تحت هر شرایطی در مدت زمان باقی مانده از دوره مذکور برای نمایندگی مجاز



مقدور نباشد، عرضه کننده یا واسطه فروش با نمایندگی مجاز موظف است ضمن الزام نمایندگی مجاز به اعلام کتبی موضوع به مصرف کننده ترتیبی اتخاذ نماید که خودرو در اولین فرصت ممکن تحت شرایط تضمین رفع عیب گردد.

تبصره ۳

عرضه کننده موظف است در صورتی که رفع عیوب خودرو مستلزم گذشت زمان باشد، ضمن ثبت دقیق عیوب خودرو در دو نسخه و تحویل یک نسخه از آن به مصرف کننده، برابر ماده (۱۷) این آیین نامه رفتار نماید.

ماده ۱۰۵

عرضه کننده موظف است سند فروش، صورت حساب فروش همراه با درج تفکیکی اقلام تشکیل دهنده، بهای خودرو شامل بهای خالص خودرو، شماره گذاری، بیمه، عوارض، مالیات و سایر موارد مربوط، برگه های ضمانت، کتابچه راهنمای مصرف کننده حداقل به زبان فارسی و تجهیزات اضافی را در زمان تحویل خودرو به مصرف کننده ارائه نماید.

ماده ۱۱۵



عرضه کننده موظف است نسبت به تهیه نظامات و دستورالعمل‌های زیر و نظارت بر حسن اجرای آن، در چارچوب دستورالعمل ابلاغی وزارت اقدام نماید:

الف - فرآیند فروش.

ب - فرآیند و نظام پرداخت سود و خسارت متعلقه به مصرف کننده.

پ - بازرسی قبل از تحویل خودرو.

ت - حمل مناسب خودرو از محل عرضه کننده تا نمایندگی مجاز.

ث - نظام آموزش کارکنان شرکت عرضه کننده و نمایندگی‌های مجاز خود.

ج - پذیرش، گردش کار خدمات قابل ارائه، برنامه ریزی تعمیرات و ترخیص خودرو به نمایندگی مجاز.

چ - راهنمای تعمیراتی بخشهای مختلف خودرو.

ح - نظام تأمین و توزیع به موقع کلیه قطعات مورد نیاز واسطه خدمات پس از فروش و نمایندگی مجاز آنها.

خ - نظام تشویق، تنبیه و اعطا و لغو نمایندگی‌های مجاز خود.



د - ارتقای کمی و کیفی شبکه نمایندگیهای مجاز خود.

ذ - اطلاع رسانی شفاف رتبه نمایندگی و حقوق مشتریان در محل پذیرش نمایندگی مجاز.

ر - نظام نظرسنجی از مراجعین کلیه نمایندگیهای مجاز.

ز - ساز و کار ردیابی قطعات به ویژه قطعات ایمنی نصب شده بر روی خودرو.

ژ - نظام رسیدگی به شکایات و تعیین تکلیف موضوع با رعایت ضوابط قانونی ظرف بیست روز.

س - نظام ارایه خدمات سیار و طرحهای امدادی در دوره تضمین و دوره تعهد برای مشترکین خود.

ماده ۱۲

دوره تضمین برای خودروهای سبک شامل سواری، ون و وانت از تاریخ تحویل به مصرف‌کننده حداقل دو سال یا کارکردی برابر چهل هزار (۴۰۰۰۰) کیلومتر، هرکدام زودتر فرا برسد، برای خودروهای سنگین شامل مینی بوس، میدل باس، اتوبوس، کامیونت، کامیون و کشنده از تاریخ تحویل به مصرف‌کننده حداقل دو سال یا کارکردی برابر دویست هزار (۲۰۰۰۰۰)



کیلومتر، هرکدام زودتر فرا برسد و برای انواع موتورسیکلت از تاریخ تحویل به مصرف کننده حداقل یک سال می باشد.

تبصره ۱

عرضه کننده می تواند براساس سیاست تجاری خود و به منظور افزایش رضایت مندی مصرف کننده، نسبت به افزایش دوره تضمین یا تعهد اقدام نماید که در این صورت باید جزئیات شرایط آن به طور کتبی و شفاف به مصرف کننده اعلام گردد.

تبصره ۲

ضمانت رنگ برای خودروهای سبک حداقل سه سال، برای خودروهای سنگین حداقل هجده ماه و برای موتورسیکلت حداقل سه ماه می باشد.

تبصره ۳



عرضه کننده موظف است قطعات، مواد مصرفی و استهلاکی ناشی از عیوب کیفی و مونتاژی در هر یک از مجموعه های خودرو را مشمول خدمات دوره تضمین نماید.

تبصره ۴

تعمیر یا تعویض قطعات خودرو، ناشی از خسارت حاصل از حادثه یا تصادف که به علت عیب فنی خودرو نباشد، مشمول ضمانت نمی گردد.

ماده ۱۳

کلیه قطعات و مجموعه های خودرو به جز قطعات و مواد مصرفی، مشمول خدمات دوره تضمین می باشند.

تبصره ۱

فهرست قطعاتی که به عنوان قطعات و مواد مصرفی قلمداد نشده از جمله تجهیزات کاهنده آلایندگی هوا شامل کربن کنیستر، کاتالیست کانورتور، حسگر دوم اکسیژن و عمر کارکرد آنها کمتر از مدت زمان مورد نظر در دوره تضمین خودرو می باشد، توسط وزارت تعیین و ابلاغ خواهد شد.

تبصره ۲



عملکرد صحیح سیستم و قطعات کیسه هوا صرفاً مشمول دوره تضمین نبوده و براساس استانداردهای ابلاغی شامل دوران تعهد نیز می باشد.

ماده ۱۴

عیوب ناشی از عدم انجام خدمات دوره ای مطابق با شرایط مندرج در کتابچه راهنمای مصرف کننده خودرو در شبکه نمایندگی های مجاز شرکت عرضه کننده خودرو، باعث خروج مجموعه های مرتبط خودرو به خدمت مورد نظر، از شرایط تضمین می گردد.

ماده ۱۵

مدت زمان تعهد خدمات شامل تعمیرات و تأمین قطعات، ده سال بعد از فروش آخرین دستگاه خودرو از همان نشان تجاری و نوع خودرو، توسط عرضه کننده می باشد.

ماده ۱۶

عرضه کننده موظف است نسبت به راه اندازی سامانه ای مبتنی بر فناوری اطلاعات به منظور رعایت مفاد ماده (۵) قانون و تعیین زمان و محل مراجعه مصرف کننده به نمایندگی های مجاز در دوره تضمین و تعهد اقدام نماید. در



صورتی که مصرف کننده تأکید بر پذیرش در نمایندگی خاصی را داشته باشد عرضه کننده باید در اولین زمان ممکن، نسبت به اجرای این درخواست، اقدام نماید.

ماده ۱۷۵

عرضه کننده موظف است چنانچه رفع عیوب خودرو در دوره تضمین که ناشی از خسارت حاصل از حادثه و یا تصادف نباشد و بیش از دو روز کاری یا زمان استاندارد تعمیرات تأیید شده به طول انجامد، به تأمین خودرو مشابه جایگزین در طول مدت تعمیرات و در صورت عدم امکان، پرداخت خسارت حق توقف خودرو به شرح مفاد این آیین نامه اقدام نماید.

تبصره ۱

مدت زمان توقف خودرو، برای پرداخت خسارت در دوره تضمین و دوره تعهد به ترتیب بعد از دو و هفت روز کاری و یا زمان استاندارد تعمیرات تأیید شده، برای کلیه روزهای توقف خودرو در نمایندگی اعم از تعطیل و غیرتعطیل بدون در نظرگرفتن فرآیندهای داخلی سازنده و واردکننده و نیز واسطه خدمات پس از فروش و یا نمایندگی مجاز آن، آغاز و در روزی که نمایندگی مجاز پس از انجام تعمیرات لازم، آمادگی تحویل خودرو به مصرف کننده را اعلام نماید، پایان می یابد.



در هر صورت مدت زمان توقف خودرو به دوره تضمین یا تعهد خودروی مربوط اضافه می‌شود.

تبصره ۲

در صورت مراجعه مصرف کننده برای رفع عیب تکراری به همان نمایندگی مجاز و یا هریک از نمایندگی‌های مجاز دیگر برای بار دوم و یا بیشتر، زمان توقف خودرو از بدو تاریخ پذیرش خودرو برای پرداخت خسارت محاسبه می‌گردد.

تبصره ۳

در صورتی که عیوب موجود در هریک از مجموعه‌های خودرو که به تشخیص مرجع رسیدگی کننده موضوع ماده (۳) قانون موجب بروز حادثه یا تصادف و یا آلاینده‌گی بیش از حد مجاز هوا گردد، خدمات مربوط مشمول ضوابط این ماده بوده و بر عهده عرضه کننده خودرو می‌باشد.



ضوابط پرداخت خسارت توقف خودرو به استثنای خسارات ناشی از موارد حادثه و تصادف به شرح زیر است:

الف - خودروی سواری: از زمان تحویل خودرو به نمایندگی مجاز به ازای هر روز توقف مزاد، به میزان یادشده در ماده (۱۷) این آیین نامه به مقدار پانزده ده هزارم (۰.۰۰۱۵) بهای خودرو به عنوان هزینه توقف توسط عرضه کننده به مصرف کننده پرداخت می شود.

ب - خودروی عمومی (تاکسی، وانت، ون): از زمان تحویل خودرو به نمایندگی به ازای هر روز توقف مزاد به میزان یاد شده در ماده (۱۷) این آیین نامه به مقدار دو هزارم (۰.۰۰۲) بهای خودرو به عنوان هزینه توقف توسط عرضه کننده به مصرف کننده پرداخت می شود.

پ - خودروی سنگین (مینی بوس، میدل باس، اتوبوس، کامیونت، کامیون وکشنده): به ازای هر روز توقف مزاد به میزان یاد شده در ماده (۱۷) این آیین نامه به مقدار یک هزارم (۰.۰۰۱) بهای خودرو به عنوان هزینه توقف توسط عرضه کننده به مصرف کننده پرداخت می شود.

ت - موتورسیکلت: به ازای هر روز توقف مزاد به میزان یاد شده در ماده (۱۷) این آیین نامه به مقدار یک هزارم (۰.۰۰۱)



بهای موتورسیکلت به عنوان هزینه توقف توسط عرضه کننده به مصرف کننده پرداخت می شود.

تبصره ۱

در صورت عدم توافق طرفین نسبت به مبلغ خسارت توقف خودرو، مراتب با کسب نظر کارشناس رسمی دادگستری انجام می پذیرد.

تبصره ۲

عرضه کننده موظف است رأساً یا از طریق واسطه خدمات پس از فروش خود پس از اخذ مدارک مثبت در مورد احراز مالکیت خودرو، نسبت به پرداخت خسارت توقف خودرو در کمتر از پانزده روز اقدام نماید.

تبصره ۳

در صورتی که توقف خودروی سنگین بیش از یک ماه به طول انجامد، با موافقت کتبی مصرف کننده برای هر روز توقف خودرو مازاد بر یک ماه، عرضه کننده ملزم به پرداخت دو ده هزارم (۰.۰۰۰۲) بهای خودرو علاوه بر مقدار قبلی می باشد.



عرضه کننده موظف است رأساً یا از طریق واسطه فروش و خدمات پس از فروش، ساز و کار پرداخت هزینه خسارات وارده به مصرف کننده شامل موارد اشاره شده در قانون و این آیین نامه را راهاندازی و اجرا نماید. عملکرد این نظام باید به گونه‌ای باشد که مصرف کننده را از میزان و چگونگی دریافت هزینه‌ها و خسارت خودروی خود مطلع نماید.

ماده ۲۰

عرضه کننده موظف است رأساً یا از طریق شبکه نمایندگی مجاز خود تحت هر شرایطی به پذیرش کلیه خودروهایی که به دلیل وجود عیب قطعات ایمنی قادر به تردد نیستند، اقدام نماید.

تبصره

عرضه کننده موظف است در دوره تضمین، هزینه‌های بارگیری و حمل خودروهای در راه مانده و غیرقابل تعمیر به نزدیک ترین نمایندگی مجاز را به استثنای موارد تصادفی که ناشی از عیوب سایر قطعات و مجموعه‌های خودرو نباشد، تقبل نماید.

ماده ۲۱



عرضه کننده در دوره تعهد موظف است از طریق واسطه خدمات پس از فروش و یا نمایندگی های مجاز، نسبت به پذیرش تمام خودروهای تحت مسئولیت خود و همچنین سایر خودروهای مشابه وارداتی توسط اشخاص حقیقی و حقوقی فاقد نمایندگی رسمی، مطابق با دستورالعمل ابلاغی وزارت اقدام نماید.

ماده ۲۲۵

عرضه کننده موظف است نسبت به تعیین نرخ خدمات تعمیرات، قطعات یدکی و مواد مصرفی مطابق بند (ط) ماده (۲) این آیین نامه و همچنین تدوین جدول زمان تعمیرات، مطابق با استاندارد سازنده خودرو اقدام نموده و پس از تطبیق و صحه گذاری توسط شرکت بازرسی ظرف یک ماه از زمان اعلام شرکت عرضه کننده، آن را به واسطه خدمات پس از فروش و نمایندگی های مجاز خود ابلاغ نماید. براساس این ضوابط، نمایندگی و یا واسطه خدمات پس از فروش، صورتحساب مصرف کننده را به ایشان تسلیم می نماید.

تبصره



عرضه کننده موظف است امکان مقایسه صورت حساب صادره با نرخ خدمات را از طریق پایگاه اطلاع رسانی خود فراهم نماید.

ماده ۲۳

عرضه کننده موظف است نمایندگی های مجاز را ملزم نماید تا ضمن تسلیم صورت حساب به مصرف کننده، خدمات ارائه شده خود را به مدت دو ماه یا سه هزار کیلومتر، هر کدام زودتر فرا برسد و قطعات را به مدت شش ماه یا ده هزار کیلومتر، هر کدام زودتر فرا برسد ضمانت نمایند.

ماده ۲۴

نمایندگی مجاز موظف است چنانچه تشخیص دهد علاوه بر عیوب مندرج در برگ پذیرش، خودرو عیب دیگری دارد، قبل از تعمیر یا تعویض قطعه، با مصرف کننده تماس گرفته و از او جهت انجام تعمیرات تعیین تکلیف نماید. در صورت عدم موافقت مصرف کننده، مراتب هنگام تحویل خودرو به صورت کتبی مستندسازی شود.



نماینده‌گی مجاز موظف است در دوره تعهد، داغی قطعات تعویضی را به مصرف‌کننده تحویل و رسید دریافت نماید.

ماده ۲۵

چنانچه به تشخیص مراجع مذکور در ماده (۳) قانون به علت عدم کیفیت تعمیرات، سهل‌انگاری و یا استفاده از قطعات غیر استاندارد توسط عرضه‌کننده، واسطه خدمات پس از فروش و نماینده‌گی مجاز، خسارتی متوجه مصرف‌کننده گردد، عرضه‌کننده موظف به جایگزین کردن قطعات، رفع نقصان خدمات بدون دریافت وجه و جبران خسارات وارده می‌باشد.

ماده ۲۶

تعداد نماینده‌گی‌های مجاز و واحدهای خدمات‌سیار، براساس دستورالعمل ابلاغی وزارت تعیین خواهد شد.

ماده ۲۷

عرضه‌کننده موظف است در شبکه نماینده‌گی‌های مجاز فروش و خدمات پس از فروش خود صرفاً از ظرفیت واحدهای دارای سطح کیفی قابل قبول، مطابق با ضوابط استاندارد ملی شیوه‌ارائه خدمات پس از فروش (استاندارد شماره ۱۹۱۱۷) و



دستورالعمل شرایط، ضوابط و ارزیابی خدمات فروش استفاده نماید.

ماده ۲۸

عرضه کننده موظف است نسبت به استقرار شبکه رایانه ای برای واسطه ها و نمایندگی های مجاز فروش و خدمات پس از فروش شامل محاسبه مدت توقف خودرو، فهرست قطعات و مواد مصرفی و اجرت تعمیرات برای هر خودرو و نیز صورتحساب هر مصرف کننده اقدام نماید.

تبصره

شرکت عرضه کننده موظف است امکان دسترسی شرکت بازرسی به اطلاعات این شبکه را فراهم نماید.

ماده ۲۹

مسئولیت رسیدگی به شکایات مصرف کنندگان و جلب رضایت ایشان در مرحله اول برعهده عرضه کننده می باشد. در صورت بروز اختلاف بین عرضه کننده و مصرف کننده، رأساً از طریق سازمان های صنعت، معدن و تجارت استان ها و با نظارت سازمان حمایت مصرف کنندگان و تولیدکنندگان مورد بررسی و رسیدگی قرار می گیرد. چنانچه رضایت مصرف کننده



تأمین نشود، می‌تواند به هیات حل اختلاف موضوع تبصره (۲) ماده (۳) قانون مراجعه کند. هیئت حل اختلاف موظف است ظرف بیست روز از تاریخ ثبت شکایات به موضوع رسیدگی و نسبت به آن کتباً اعلام رأی کند. منط رأی، نظراکثریت اعضای هیئت است. این رأی باید ظرف ده روز از تاریخ ابلاغ اجرا شود.

تبصره ۱

دبیرخانه هیئت حل اختلاف موضوع این ماده و محل تشکیل جلسات آن در محل سازمان صنعت، معدن و تجارت استان‌ها می‌باشد.

تبصره ۲

سازمان صنعت، معدن و تجارت استان‌ها مکلف است ظرف یک ماه از تاریخ تصویب این آیین‌نامه، هیئت‌های حل اختلاف مربوط را در محل آن سازمان با استفاده از پست های سازمانی موجود تشکیل داده و امکانات، نیروی انسانی و محل لازم را در اختیار آنها قرار دهد.

تبصره ۳



ثبت اعتراض و رسیدگی به آن در هیئت حل اختلاف رایگان است، اما حق الزحمه کارشناس رسمی که در هیئت حاضر و اظهار نظر می‌کند باید ظرف پنج روز از تاریخ اعلام هیئت، توسط شاکی پرداخت شود، در غیر این صورت، هیئت پرونده اعتراض را با ذکر دلیل مختومه اعلام می‌نماید.

تبصره ۴

کلیه نهادها و سازمان‌هایی که مصرف‌کنندگان جهت طرح شکایت به آنها مراجعه می‌نمایند موظفند شکایت مصرف‌کننده را به وزارت ارسال نمایند.

تبصره ۵

سازمان حمایت مصرف‌کنندگان و تولیدکنندگان ظرف یک ماه پس از ابلاغ این آیین‌نامه مکلف است دستورالعمل نحوه رسیدگی به شکایات مصرف‌کنندگان خود را به سازمانهای صنعت، معدن و تجارت استانها اعلام نماید.



عرضه کننده موظف است ساز و کار نظارت مستمر بر نمایندگی‌های مجاز را براساس وظایف تعیین شده در قانون و آیین نامه و دستورالعمل‌های اجرایی ذی ربط آن ایجاد نماید.

تبصره

نظارت و ارزیابی ادواری عرضه کننده خودرو، واسطه فروش، واسطه خدمات پس از فروش و نمایندگی‌های مجاز آنها و ارائه گزارشهای ارزیابی به وزارت و عرضه کننده، به عهده شرکت بازرسی منتخب وزارت می باشد.

تبصره ۲

عرضه کننده موظف است نام و نشانی کلیه نمایندگی‌های مجاز فعال و تعلیق شده خود را به همراه سایر مشخصات و همچنین مشخصات مشتریان مراجعه کننده به شبکه خدمات پس از فروش شامل نام مشتری، شماره تماس، نوع خودرو، تاریخ پذیرش و نام نمایندگی مراجعه شده را بصورت دسترسی برخط جهت ارزیابی عملکرد آن، به شرکت بازرسی معرفی نماید.



مسئولیت نظارت بر حسن اجرای این آیین نامه بر عهده وزارت است.

ماده ۳۲

تصمیم نامه شماره ۴۳۶۷۸/۴۴۱۳۳ مورخ ۱۳۸۹/۰۲/۲۹ لغو می شود.

اسحاق جهانگیری، معاون اول رییس جمهور، این مصوبه را برای اجرا به وزارت صنعت، معدن و تجارت و سازمان ملی استاندارد ایران ابلاغ کرد.